

MATRICE 200 SERIES

INTELLIGENT FLIGHT BATTERY SAFETY GUIDELINES

智能飞行电池安全使用指引

智能飛行電池安全使用指南

インテリジェント・フライト・バッテリー安全ガイドライン

인텔리전트 플라이트 배터리 안전 가이드

INTELLIGENT FLIGHT BATTERY SICHERHEITSVORSCHRIFTEN

BATERÍA DE VUELO INTELIGENTE DIRECTRICES DE SEGURIDAD

BATTERIE DE VOL INTELLIGENTE CONSIGNES DE SÉCURITÉ

BATTERIA DI VOLO INTELLIGENTE DIRETTIVE SULLA SICUREZZA

INTELLIGENT FLIGHT BATTERY VEILIGHEIDSRICHTLIJNEN

BATERIA DE VOO INTELIGENTE DIRETRIZES DE SEGURANÇA

АККУМУЛЯТОР INTELLIGENT FLIGHT BATTERY РУКОВОДСТВО ПО ТЕХНИКЕ БЕЗОПАСНОСТИ

v1.2 2019.01

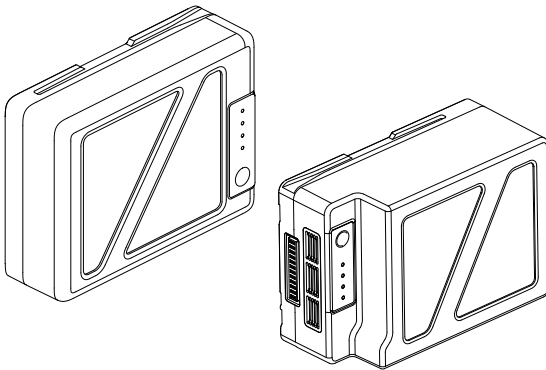

Contents

EN	SAFETY GUIDELINES	2
CHS	安全使用指引	4
CHT	安全使用指南	5
JP	安全ガイドライン	7
KR	안전 가이드	9
DE	SICHERHEITSVORSCHRIFTEN	10
ES	DIRECTRICES DE SEGURIDAD	12
FR	CONSIGNES DE SÉCURITÉ	14
IT	DIRETTIVE SULLA SICUREZZA	16
NL	DISCLAIMER EN VEILIGHEIDSRICHTLIJNEN	18
PT	DIRETRIZES DE SEGURANÇA	20
RU	РУКОВОДСТВО ПО ТЕХНИКЕ БЕЗОПАСНОСТИ	22

Glossary

The following terms are used throughout the product literature to indicate various levels of potential harm when operating this product.

NOTICE NOTICE: Procedures, which if not properly followed, create a possibility of physical property damage AND a little or no possibility of injury.

CAUTION CAUTION: Procedures, which if not properly followed, create the probability of physical property damage AND a possibility of serious injury.

WARNING WARNING: Procedures, which if not properly followed, create the probability of property damage, collateral damage, and serious injury OR create a high probability of superficial injury.



WARNING

Read the ENTIRE user manual to become familiar with

features of this product before operating it. Failure to operate the product correctly can result in damage to the product, or personal property, and may cause serious injury. It must be operated with caution and common sense and requires some basic mechanical knowledge and ability. Failure to operate this product in a safe and responsible manner could result in injury, or damage to the product, or other property. This product is not intended for use by children without direct adult supervision. DO NOT use this product with incompatible components, or alter this product in any way outside of the documents provided by SZ DJI TECHNOLOGY CO., LTD. These Safety Guidelines contain instructions for safety, operation and maintenance. It is essential to read and follow all of the instructions and warnings in the user manual prior to assembly, setup or use, in order to operate the product correctly and safely, avoiding damage or serious injury.

Intelligent Flight Battery Safety Guidelines

WARNING

To avoid fire, serious injury, and property damage, observe the following safety guidelines when using, charging, or storing your series Intelligent Flight Battery.

Battery Use

- DO NOT allow the battery to come into contact with any kind of liquid. DO NOT leave the battery out in the rain, or in damp or wet humid environments. If the inside of the battery comes into contact with water, chemical decomposition may occur, possibly resulting in the battery catching fire, or even exploding.
- Never use non-DJI™ batteries. Go to www.dji.com to purchase new batteries. DJI is not responsible or liable, directly or indirectly, for damages to equipment caused by the use of non-DJI batteries.
- Never use or charge swollen, leaky, or damaged batteries. If your battery is abnormal, contact DJI or a DJI authorized dealer immediately for further assistance.
- Never install or remove the battery from the aircraft when it is switched on. DO NOT insert or remove a battery if the plastic cover has been torn or compromised in some way.
- Ideally, the battery should be used in temperatures ranging from -4°F (20°C) to 104°F (40°C). Battery usage in environments above 122°F (50°C) can lead to serious damage and in environments above 140°F (60°C), can lead to a fire or explosion. Battery usage in temperatures below -4°F (-20°C) can lead to permanent damage or an explosion. It is recommended to activate the heating function in such environments.

- DO NOT use the battery in strong electrostatic or electromagnetic environments. Otherwise, the battery control board may malfunction and cause a serious accident during flight.
- Never disassemble or pierce the battery in any way, or the battery could leak, catch fire, or explode.
- Electrolytes in the battery are highly corrosive. If any electrolytes make contact with your eyes or skin, immediately wash the affected area with clean running water for at least 15 minutes. See a doctor immediately.
- DO NOT use the battery again if it was involved in a crash of any kind or heavy impact.
- If the battery falls into water with the aircraft during flight, take it out immediately and place it in a safe and open area. DO NOT use the battery again. Dispose of the battery properly as described in the Battery Disposal section below. DO NOT heat the battery. Put out any battery fire using sand or a dry powder fire extinguisher.
- DO NOT place the battery in a microwave oven or in a pressurized container.
- DO NOT place loose battery cells on any conductive surface, such as a metal table.
- DO NOT put the loose cells in a pocket, bag or drawer, where they may short-circuit against other items, or where the battery terminals could be pressed against each other.
- DO NOT drop or strike the battery. Do NOT place heavy objects on the battery or charger.
- Always clean the battery terminals with a clean, dry cloth. This will avoid the risk of connection failure.

Charging the Intelligent Flight Battery

- Never attach the batteries to wall sockets or car charger outlets directly. Always use a DJI approved adapter. DJI is not responsible or liable, directly or indirectly, for damages caused if the battery has been charged using a non-DJI charger.
- DO NOT charge the battery near flammable materials, objects or on flammable surfaces such as carpet or wood. Never leave the battery unattended during charging.
- DO NOT charge the battery immediately after flight; battery temperature may be too high. Instead, allow the battery to cool down close to room temperature before charging again. The ideal battery charging temperature range is from 59°F (15°C) to 104°F (40°C). To maintain safety and battery service life, it will take longer to charge the battery when the temperature is below 59°F (15°C).
- Disconnect the charger when not in use. Examine the charger regularly for damage to the cord, plug, enclosure, or other parts. DO NOT clean the charger with denatured alcohol or other flammable solvents. Never use a damaged charger.
- To extend flight times, over-discharging protection is disabled when the batteries are discharging during a very long flight. In this instance, a battery voltage below 2V may cause a safety hazard such as a fire when charged. To prevent this, the battery will not be able to charge if the voltage of a single battery cell is below 2V. Avoid using any batteries matching this description. Always be alert to avoid serious over-discharging to prevent permanent battery damage.

Battery Storage

- Keep the battery out of reach of children and pets. DO NOT leave the battery near heat sources such as furnaces or heaters.
- DO NOT leave the battery inside a vehicle on hot days. The ideal storage temperature is 72°F (22°C) to 86°F (30°C).
- Always keep the battery dry. Never drop the battery into water.
- DO NOT drop, strike, impale, or manually short-circuit the battery.
- Keep the battery away from metal objects such as glasses, watches, jewelry, and hairpins.
- Never attempt to travel with or transport a damaged battery or a battery with a power level higher than 30% or lower than 20%.

- When carrying the Intelligent Flight Battery on board an airplane, its power level should be lower than 30%. And always discharge the battery in a fireproof location. The battery that have a capacity greater than 160Wh are forbidden for air transportation.

Battery Disposal

Dispose of the battery in specific recycling boxes in your local area and only after a complete discharge. DO NOT place the battery in regular trash containers or bins. Strictly follow your local area regulations and guidelines regarding the disposal and recycling of batteries.

Battery Maintenance

- Never use the battery when the temperature is too high or too low.
- Never store the battery in environments with a temperature higher than 113°F (45°C).

Heating

When the surrounding temperature is low (i.e. lower than 50°F), press and hold the power button for three seconds to initiate the Intelligent Flight Battery to warm up. The temperature of the battery will increase gradually until it reaches 59°F (15°C). The ideal battery temperature is between 59°F (15°C) to 68°F (20°C), lasting for approximately 20 minutes. Press and hold the power button for three seconds to stop heating.

HINWEIS

Battery Use

- Make sure the battery is fully charged before each flight.
- Land the aircraft immediately when the low battery level warning activates in the DJI GO™ 4 app.

Charging the Intelligent Flight Battery

- The Intelligent Flight Battery is designed to stop charging when it is full. However, it is good practice to monitor the charging progress and disconnect the battery when fully charged.
- Pairing batteries is recommended. This can be done inside DJI GO 4 app. Ensure each battery pair is charged and discharged simultaneously to prolong their service life and for a better flight experience.

Battery Maintenance

- Battery life may be reduced if not used for an extended period of time.
- Fully charge and discharge the battery at least once every three months to maintain battery health.

Battery Storage

- Discharge the battery to 50% ~ 65% if NOT intended to be used for 10 days or more. This can greatly extend the battery's overall life span. The battery automatically discharges to below 65% when it is idle for more than 10 days to prevent swelling. It takes approximately three days to discharge the battery to 65%. It is normal that you may feel moderate heat emitting from the battery during the discharge process. You can set the discharging thresholds in the DJI GO 4 app.
- DO NOT store the battery for a long period of time with its power fully discharged. It may lead to irreversible damage.
- The battery will enter hibernation mode if depleted and stored for an extended period of time. You cannot manually turn off the battery power LED in this state. Leave the battery unattended for five minutes, and then the light will turn off. Recharge the battery to bring it out of hibernation.
- Remove the battery from the aircraft when planning to store it for an extended period of time.

Battery Disposal

- If the Intelligent Flight Battery is disabled and the battery cannot be fully discharged, please contact a professional battery disposal or recycling agent for further assistance.
- Dispose of the battery immediately if it cannot be powered on after over-discharging.

Travel Notice

Always store Intelligent Flight Batteries in a well-ventilated place.



This content is subject to change.

Download the latest version from <http://www.dji.com/matrice-200-series>

MATRICE and DJI are trademarks of DJI.
Copyright © 2017 DJI All Rights Reserved.

词汇表

本产品使用以下词条对因操作不当可能带来的潜在危险分级加以说明。

注意：如果不遵循说明进行操作，可能会导致财产损失和轻伤伤害。

小心：如果不遵循说明进行操作，可能会导致财产损失和较严重伤害。

警告：如果不遵循说明进行操作，可能会导致财产损失、重大事故和严重伤害。



警告

通过阅读整个用户手册，熟悉产品的功能之后再进行操作。如果没有正确操作本产品可能会对自身或他人造成严重伤害，或者导致产品损坏和财产损失。本产品较为复杂，需要经过一段时间熟悉后才能安全使用，并且需要具备一定的常识后才能进行操作。如果没有强烈的安全意识，不恰当的操作可能会导致产品损坏和财产损失，甚至对自身或他人造成严重伤害。本产品不适合儿童使用。切勿使用非 DJI™ 提供或建议的部件，必须严格遵守 DJI 的指引安装和使用产品。本指引文档包含安全、操作和维护等说明。在进行组装、设置和使用之前务必仔细阅读用户手册中的所有说明和警告。

智能飞行电池安全使用指引

警告

不正确地使用，充电或存储电池可能会导致火灾或物损和人身伤害。务必参照如下安全指引使用电池。

使用

1. 严禁使电池接触任何液体，请勿将电池浸入水中或将其弄湿。切勿在雨中或者潮湿的环境中使用电池。电池内部接触到水后可能会腐蚀，引发电池自燃，甚至可能引发爆炸。
2. 严禁使用非 DJI 官方提供的电池。如需更换，请到 DJI 官网查询相关购买信息。因使用非 DJI 官方提供的电池而引发的电池事故、飞行故障，DJI 概不负责。
3. 严禁使用鼓包的、漏液的、包装破损的电池。如有以上情况发生，请联系 DJI 或者其指定代理商做进一步处理。
4. 在将电池安装或者拔出于飞行器之前，请保持电池的电源关闭。请勿在电池电源打开的状态下拔出电池，否则可能损坏电源接口。
5. 电池应在环境温度在 -20°C 至 40°C 之间使用。温度过高，高于 40°C 将会影响电池寿命；超过 60°C 有胀气鼓包的风险，从而导致电池起火，甚至爆炸。温度过低（低于 -20°C ），电池寿命将会受到严重损害，甚至爆炸。低温下建议开启电池加热功能。
6. 禁止在强静电或者磁场环境中使用电池。否则，电池保护板将会失灵，从而导致飞行器发生严重故障。
7. 禁止以任何方式拆解或用尖利物体刺破电池。否则，将会引起电池着火甚至爆炸。
8. 电池内部液体有强腐蚀性，如有泄露，请远离。如果内部液体溅射到人体皮肤或者眼睛，请立即用清水冲洗至少 15 分钟，并立即就医。
9. 电池如从飞行器掉落或受外力撞击，不得再次使用。
10. 如果电池在飞行器飞行过程中或其它情况下意外坠入水中，请立即拔出电池并将其置于安全的开阔区域，这时应远离电池直至电

池完全晾干。晾干的电池不得再次使用，应该按照本文的废弃方法妥善处理。若电池发生起火，请使用沙或干粉灭火器等固体类灭火器。

11. 请勿将电池放置于微波炉或压力锅中。
12. 请勿将电池电芯放置于导体平面上。
13. 禁止用导线或其它金属物体使电池正负极短路。
14. 请勿撞击电池。请勿在电池或充电器及充电管架上放置重物。
15. 如果电池接口有污物，使用干布擦干净。否则会造成接触不良，从而引起能量损耗或无法充电。

充电

1. 智能飞行电池必须使用 DJI 官方提供的专用充电器及充电管家或车载充电器进行充电。对于使用非 DJI 官方提供的充电器及充电管家进行充电所造成的后果，DJI 将不予负责。
2. 充电时将电池和充电器及充电管家放置在水泥地面等周围无易燃、可燃物的地面。请留意充电过程，以防发生意外。
3. 禁止在飞行器飞行结束后，立刻对电池进行充电。此时，电池处于高温状态，强制充电会对电池寿命造成严重损害。建议待电池降至室温，再进行充电。理想的充电环境温度（ $15^{\circ}\text{C} \sim 40^{\circ}\text{C}$ ）可大幅度延长电池的使用寿命。15℃以下充电时，由于对充电电流进行限制，充电将会变慢，以确保安全以及电池寿命。
4. 充电完毕后请断开充电器及充电管家与电池间的连接。定时检查并保养充电器及充电管家，经常检查电池外观等各个部件。切勿使用酒精或者其他可燃剂清洁充电器及充电管家。切勿使用已有损坏的充电器及充电管家。
5. 当电池处于飞行放电状态时，为了尽可能的争取飞行时间，以让操作者有更多时间降落，电池会关闭过放电保护以让电池持续输出。一旦出现这种情况，很可能会因为严重过放，导致电芯电压低于 2V。严重过放的电池再次充电有极大的起火安全隐患，因此，单个电芯电压低于 2V 时，电池将被锁定，禁止再次充电。该电池无法继续使用。因此请用户千万注意，切勿故意将电池严重过放，否则将承担电池损坏的风险。

存储和运输

1. 请将电池存放在儿童接触不到的地方。如果儿童不小心吞咽零部件，应立即寻求医疗救助。
2. 禁止将电池放在靠近热源的地方，比如阳光直射或热天的车内、火源或加热炉。电池理想的保存温度为 $22^{\circ}\text{C} \sim 30^{\circ}\text{C}$ 。
3. 存放电池的环境应保持干燥。请勿将电池置于水中或者可能会漏水的地方。
4. 禁止机械撞击、碾压、刺穿电池，禁止将电池跌落或人为短路。
5. 禁止将电池与眼镜、手表、金属项链、发夹或者其他金属物体一起贮存或运输。
6. 切勿运输有破损的电池。一旦需要运输电池，务必将电池放电至 20% ~ 30% 电量左右。
7. 在将电池带上飞机前，请务必将电池放电至 30% 电量以下。请务必远离火源。若电池容量超过 160Wh，根据航空公司要求，无法进行空运。

废弃

1. 务必将电池彻底放电后，才将电池置于指定的电池回收箱中。电池是危险化学品，严禁放置于普通垃圾箱。相关细节，请遵循当地电池回收和弃置的法律法规。

保养

1. 切勿在温度过高或温度过低的环境下使用充电器及充电管家。
2. 切勿将电池存储在室温超过 45°C 的环境下。

加热

1. 在低温环境下 (小于 10°C)，长按电量开关 3 秒可启动智能飞行电池加热功能，最终电池温度维持在 15°C ~ 20°C。电池保温时间约为 20 分钟。在加热过程中长按电量开关 3 秒可退出电池加热功能。

注意

使用

1. 每次飞行之前，确保电池充满电。
2. 若飞行器进入低电量报警模式，应尽快降落并停止飞行，更换新电池或者对电池进行充电。

充电

1. 智能飞行电池在充满时将自动停止充电。建议电池充满之后断开与充电器及充电管家的连接。
2. 推荐两块电池保持同时充/放电使用，以获得最佳供电性能。推荐使用 DJI GO™ 4 app 配对功能，并对配对电池进行标记。

保养

1. 若长期闲置电池，将会对其性能造成影响。
2. 每隔 3 个月左右重新充放电一次以保持电池活性。

储存和运输

1. 超过 10 天不使用电池，请将电池放电至 50% ~ 65% 电量存放，可延长电池的使用寿命。如需将满电的电池放电，可以通过 DJI GO 4 App 开启电池存储自放电模式 (由满电放电至 65% 约需 3 天时间，放电过程电池温度可能会升高，这属正常现象)。建议将电池存放在专用电池箱内。
2. 切勿将电池彻底放完电后长时间存储，以避免电池进入过放状态，造成电芯损坏，将无法恢复使用。
3. 若电池电量严重不足且闲置时间过长，则电池将进入深度睡眠模式，若需要将电池从深度睡眠中唤醒，需对电池充电。
4. 若需要长期存放则需将电池从飞行器内取出。

废弃

1. 如电池失效，请勿将电池直接弃置于电池回收箱，应联系专业电池回收公司做进一步的处理。
2. 过放后电池无法启动，请按废弃处理。

旅行运输注意事项

1. 务必在通风干燥处存放智能飞行电池。

内容如有更新，恕不另行通知。

您可以在 DJI 官方网站查询最新版本
<http://www.dji.com/matrice-200-series>

MATRICE 和 DJI 是大疆创新的商标。
 Copyright © 2017 大疆创新 版权所有

詞彙表

下列詞彙廣泛用於本產品文件中，針對因操作不當可能帶來的潛在危險分級加以說明。

注意：如果未按照說明進行操作，可能會導致財產損失和輕微傷害。

小心：如果未按照說明進行操作，可能會導致財產損失和較嚴重的傷害。

警告：如果未按照說明進行操作，可能會導致財產損失、重大事故和嚴重傷害。



警告

於操作前，請務必詳讀整份使用者手冊，以熟悉產品功能。若未能以安全負責的態度操作本產品，可能會導致人員受傷、產品受損，或造成其他財物損失。本產品較為複雜，需要經過一段時間熟悉後才能安全使用，並且需要具備一些基本常識後才能進行操作。如果沒有強烈的安全意識，不恰當的操作可能會導致產品損壞和財產損失，甚至對自身或他人造成嚴重傷害。本產品不適合兒童使用。切勿使用非 DJI™ 提供或建議的零組件，必須嚴格遵守 DJI 的指南安裝和使用產品。本指南文件包含安全、操作和維護等說明。在進行組裝、設定和使用之前，務必仔細閱讀使用者手冊中的所有說明和警告。

智能飛行電池安全使用指南



不當使用、充電或存放電池，可能會導致火災、財產損失和人身傷害。務必參照以下安全指引使用電池。

使用

1. 嚴禁讓電池接觸任何液體，請勿將電池浸入水中或將其弄濕。請勿在雨中或潮濕的環境中使用電池。電池內部接觸到水後可能會腐蝕，導致電池自燃，甚至可能引發爆炸。
2. 嚴禁使用非 DJI 官方提供的電池。如需更換，請上 DJI 官網查詢相關購買資訊。因使用非 DJI 官方提供的電池而引發的電池事故及飛行故障情況，DJI 概不負責。
3. 嚴禁使用膨脹、漏液、包裝破損的電池。如發生以上情況，請聯絡 DJI 或其指定代理商做進一步處理。
4. 將電池裝入或取出航拍機之前，請保持電池電源關閉。請勿在電池電源開啟的狀態下裝卸電池，否則可能損壞電源連接埠。
5. 電池應在環境溫度 -20°C 至 40°C 之間使用。溫度過高 (高於 40°C) 將會影響電池壽命；超過 60°C 有膨脹的風險，從而導致電池起火，甚至爆炸。溫度過低 (低於 -20°C) 會嚴重影響電池壽命，甚至爆炸。低溫下建議開啟電池加熱功能。
6. 禁止在靜電或電磁場強大的環境中使用電池。否則，電池保護板可能會失去作用，導致航拍機發生嚴重故障。
7. 禁止以任何方式拆解電池，或用尖銳物品刺破電池。這樣會引起電池起火，甚至爆炸。
8. 電池內部液體具有強烈腐蝕性，如有漏液狀況，請遠離。如果內部液體噴濺到人體皮膚或眼睛，請立即用清水沖洗至少 15 分鐘，並立即就醫。
9. 若電池掉落或受外力撞擊，請勿繼續使用。

10. 如果電池在航拍機飛行過程中或其他情況下意外掉入水中，請立即拆下電池並將其置於安全的空曠區域，這時應遠離電池，直到電池完全晾乾為止。晾乾的電池不得再次使用，應該按照本文的棄置方法妥善處理。若電池起火，請使用沙或是乾粉滅火器等固體類滅火器材。
11. 請勿將電池置於微波爐或壓力鍋中。
12. 請勿將電池電池芯置於於導電體平面上。
13. 禁止用導線或其他金屬物體致使電池正負極短路。
14. 請勿撞擊電池。請勿在電池或充電器及充電管線上放置重物。
15. 如果電池接頭翻汗，請用乾布擦拭乾淨。否則會造成接觸不良，進而引起能量損耗或充電故障。

充電

1. 智能飛行電池必須使用 DJI 官方提供的專用充電器及充電管家，或專用充電器進行充電。對於使用非 DJI 官方提供的充電器及充電管家進行充電所造成的一切後果，DJI 概不負責。
2. 充電時，請將電池和充電器及充電管家放在水泥材質等地面上，且周圍不可有易燃或可燃物。請留意充電過程，以防發生意外。
3. 禁止在航拍機飛行結束後立刻對電池充電。此時，電池處於高溫狀態，強制充電會嚴重影響電池壽命。建議待電池降至室溫之後，再進行充電。理想的充電環境溫度 (15°C - 40°C) 可大幅延長電池的使用壽命。在 15°C 以下充電時，由於對充電電流進行限制，充電將會變慢，以確保安全以及電池壽命。
4. 充電完畢後，請斷開充電器及充電管家與電池之間的連線。定時檢查並保養充電器及充電管家，經常檢查電池外觀等各個零組件。清潔充電器及充電管家時，請勿使用含酒精或其他可燃性液體。若充電器及充電管家已損壞，請勿繼續使用。
5. 當電池處於飛行放電狀態時，為了儘可能爭取飛行時間，讓操作者有更多時間降落，電池會關閉過度放電保護，讓電池持續輸出。一旦出現這種情況，很可能會因為嚴重過度放電，導致電池電壓低於 2V。嚴重過度放電的電池再次充電時，會有極大的起火安全隱患，因此，單個電池電壓低於 2V 時，電池將被鎖死，禁止再次充電。該電池無法繼續使用。因此請使用者千萬注意，切勿故意將電池嚴重過度放電，否則將承擔電池損壞的風險。

存放與運輸

1. 請將電池存放在兒童接觸不到的地方。如果兒童不小心吞入零組件，應立即送醫。
2. 禁止將電池放在靠近熱源的地方，例如陽光直射處、炎熱高溫的車內、火源或電暖器附近。電池的理想保存溫度是 22°C - 30°C。
3. 存放電池的環境應保持乾燥。請勿將電池置於水中或可能漏水的地方。
4. 禁止機械撞擊、碾壓、刺穿電池，也禁止將電池摔落或人為短路。
5. 切勿將電池與眼鏡、手錶、金屬項鍊、髮夾或其他金屬物品一起存放或運輸。
6. 請勿運輸破損的電池。如需運輸電池，務必將電池電量放電至 20% - 30% 左右。
7. 將電池帶上飛機前，請務必將電池電量放電至 30% 以下。請務必遠離火源。根據航空公司要求，若電池容量超過 160 Wh，則無法進行空運。

棄置

1. 務必先讓電池徹底放電，然後才置於指定的電池回收箱中。電池是危險化學品，因此嚴禁棄置於一般垃圾桶。如欲瞭解相關細節，請參閱當地的電池回收和棄置法規。

保養

1. 請勿在溫度過高或溫度過低的環境下，使用充電器及充電管家。
2. 請勿將電池存放在超過 45°C 的環境。

加熱

1. 在低溫環境下 (小於 10°C)，長按電量開關 3 秒可啟動智能飛行電池加熱功能，最後電池溫度會維持在 15°C - 20°C。電池保溫時間約為 20 分鐘。在加熱過程中長按電量開關 3 秒，可退出電池加熱功能。

注意

使用

1. 每次飛行之前，應確保電池充滿電。
2. 若航拍機進入低電量警告模式，應立即降落並停止飛行，然後更換新電池或幫電池充電。

充電

1. 智能飛行電池在充電時將自動停止充電。電池充電之後，建議要斷開與充電器及充電管家的連線。
2. 建議讓兩顆電池保持同時充 / 放電使用，以獲得最佳供電性能。建議使用 DJI GO™ 4 應用程式配對功能，並對配對電池進行標記。

保養

1. 若電池長時間閒置不用，會對其性能造成影響。
2. 請每 3 個月左右重新充放電一次，以保持電池活性。

存放與運輸

1. 若超過 10 天不使用電池，請將電池電量放電至 50% - 65% 再存放，這樣可延長電池使用壽命。如需將充飽電的電池放電，可以透過 DJI GO 4 應用程式開啟電池存放自動放電模式 (從電池充電再放電至 65% 約需 3 天時間，電池在放電過程中溫度可能會升高，這是正常現象)。建議將電池存放在專用電池箱內。
2. 請勿將電池完全放電後長時間存放，以免電池進入過度放電狀態，這易造成電池損壞而無法恢復使用。
3. 若電池電量嚴重不足且閒置時間過長，則電池將進入深度睡眠模式；如需將電池從深度睡眠中喚醒，需幫電池充電。
4. 如需長時間存放，請將電池從航拍機內取出。

棄置

1. 如電池失效，請勿將電池直接棄置於電池回收箱，應聯絡專業電池回收公司做進一步的處理。
2. 若電池因過度放電而無法啟動，請按廢棄法規處理。

旅行運輸注意事項

1. 務必將飛行電池存放在通風乾燥處。

內容如有更新，恕不另行通知。

您可以在 DJI 官方網站查詢最新版本，
<http://www.dji.com/matrice-200-series>

MATRICE 和 DJI 是大疆創新的商標。
 Copyright © 2017 大疆創新 版權所有

用語集

本製品の関連資料では、以下の用語で製品操作時に起こりうる危険のレベルを示しています。

注意 注記: 手順を正しく実行しないと、物的損害が発生する可能性があります。負傷の可能性は全くないか、あってもごく軽微です。

重要 注意: 手順を正しく実行しないと、物的損害が発生するとともに、重傷を負うおそれがあります。

危険 警告: 手順を正しく実行しないと、物的損害、および巻き添え事故、人的な重大事故の可能性が発生するほか、高い確率で軽傷を負います。

インテリジェント・フライト・バッテリー



警告

ユーザーマニュアル全文をよく読んで、機能に習熟してから、本製品を操作してください。

本製品を正しく操作しないと、本製品や個人の財産の損害や重傷を引き起こすおそれがあります。慎重かつ良識をもって本製品ととも、基本的な機械に関する知識と操作能力が求められます。本製品を安全かつ責任をもって操作しないと、傷害や本製品またはその他の財産の損害を招くおそれがあります。本製品は、大人の監督下でない子供の使用を想定していません。互換性のないコンポーネントと共に本製品を使用しないでください。また、SZ DJI TECHNOLOGY CO., LTD が提供する資料に記載されていない方法で本製品を改造しないでください。本安全ガイドラインは、安全、操作、メンテナンスの手順を記載しています。本製品を正しく安全に操作し、損害や重傷を避けるためには、組み立て、設定、使用の開始前に、ユーザーマニュアル記載の手順と警告をすべて読み、これに従うことが重要です。

安全ガイドライン



火災、重傷、物的損害を避けるため、インテリジェント・フライト・バッテリーシリーズの使用、充電、保管時には、以下の安全ガイドラインを順守してください。

バッテリーの使用

1. バッテリーはいかなる液体類にも接触させないでください。バッテリーを雨の中や湿潤環境の中に放置してはいけません。バッテリー内に水分が入ると、化学分解が発生し、バッテリーが発火して、爆発につながることもあります。
2. DJI™ バッテリー以外を使用しないでください。新しいバッテリーを購入するには、www.dji.com にアクセスしてください。直接あれ間接であれ、非 DJI 製バッテリーの使用により発生した機器の損傷については、DJI は責務も賠償責任も負いません。
3. バッテリーに膨張、漏れ、損傷がある場合は使用しないでください。バッテリーに異常がある場合は速やかに、DJI または DJI 正規販売店にご連絡ください。
4. 機体のスイッチがオンの状態で、バッテリーの装着や取り外しをしないでください。バッテリーのプラスチックカバーに破れなどの傷がある場合には、バッテリーの装着や取り外しをしないでください。
5. バッテリーは -20 ~ 40℃ の温度で使用することが想定されています。50℃ 以上の温度環境でバッテリーを使用すると深刻な損傷につながることもあり、60℃ 以上の温度環境では、火災や爆発を引き起こすことがあります。-20℃ を下回る温度環境でバッテリーを使用すると、回復不能な損傷や爆発につながる可能性があります。そのような環境では加熱機能を有効にすることを勧めます。
6. 強い静電環境や電磁環境でバッテリーを使用しないでください。こうした環境でバッテリーを使用すると、フライト中にバッテリーコントロールボードが誤作動し、重大な事故につながるおそれがあります。
7. いかなる方法でもバッテリーの分解や穴あけを行わないでください。バッテリーの漏れ、発火、爆発が起こるおそれがあります。
8. バッテリーの電解質には非常に高い腐食性があります。電解質が皮膚に触れたり、眼に入った場合には、ただちに清潔な流水で 15

分以上洗い流してください。すぐに医師の診察を受けてください。

9. 何らかの墜落や激しい衝撃を受けた場合は、バッテリーを再使用しないでください。
10. フライト中に、バッテリーが機体とともに水中に落下した場合には、すぐに水中から取り出して、安全で剛けた場所に置いてください。バッテリーを再使用しないでください。下記のバッテリー廃棄の項の記述に従って適切にバッテリーを廃棄してください。バッテリーを熱してはいけません。バッテリーが発火した場合には、砂や乾燥粉末消火剤を使って消火してください。
11. 電子レンジや高压容器内にバッテリーを入れしないでください。
12. 金属製テールなど導電性のある物の表面に、カバーから取り外した電池をそのまま置かないでください。
13. カバーから取り外した電池をポケット、バッグ、引き出しに入れてください。他のものに接触したり、バッテリー端子が相互に押し付けられたりすると、短絡を引き起こすおそれがあります。
14. バッテリーを落下させたり、叩いたりしないでください。バッテリーや充電器の上に重量のある物を置かないでください。
15. 清潔な乾いた布でバッテリー端子を清掃して清潔に保ってください。こうすることで接続不良のリスクを下げます。

インテリジェント・フライト・バッテリーの充電

1. バッテリーをコンセントや車載充電器に直接つないではいけません。必ず DJI 純正のアダプターをご使用ください。直接あれ間接であれ、非 DJI 製充電器による充電によって生じた損傷については、DJI は責務も賠償責任も負いません。
2. 可燃材や可燃物の近く、あるいはカーペット、木などの燃えやすい物の上でバッテリーを充電しないでください。充電中にバッテリーを放置しないでください。
3. フライト直後にはバッテリーが過熱しているため、すぐに充電しないでください。バッテリーの温度が室温程度まで下ってから再充電してください。理想的なバッテリー充電温度範囲は 15 ~ 40℃ です。温度が 15℃ を下回る場合、バッテリー寿命と安全性を維持するため、通常より充電に時間がかかります。
4. 使用しないときには、充電器を取り外してください。コード、プラグ、筐体、その他の部品に損傷がないか、充電器を定期的に確認します。変性したアルコールまたはその他の可燃性溶剤で、充電器を清掃しないでください。損傷した充電器を使用しないでください。
5. 非常に長い飛行中にバッテリーが放電しているときは、飛行時間を延ばすために過放電保護機能が無効化されます。このような場合、バッテリー電圧が 2V を下回ると、充電時に火災などの危険が発生するおそれがあります。これを防ぐため、ひとつのバッテリーセル電圧が 2V 未満の場合、バッテリーを充電できないようになっています。上記にあてはまるようなバッテリーの使用を避けてください。修復不可能なバッテリーの損傷を避けるために、使用した過放電が起きないように常に気を配ってください。

バッテリーの保管

1. バッテリーを、子供や動物の手の届かない場所に保管してください。炉やヒーターなどの熱源の近くにバッテリーを放置しないでください。
2. 暑い日にバッテリーを自動車内に放置しないでください。理想的な保管環境温度は 22 ~ 30℃ です。
3. バッテリーは乾燥した状態に保ってください。水中にバッテリーを落とさないでください。
4. バッテリーを落としたり、叩いたり、突き刺したり、手でゴチャさせたりしないでください。
5. バッテリーを眼鏡、時計、宝飾品、メッキなどの金属に近づけないでください。
6. 損傷したバッテリーや、残量が 30% を超えている、または 20% を下回っているバッテリーを搬送したり、携帯して移動してはいけません。
7. インテリジェント・フライト・バッテリーを飛行機で運ぶ場合は、残量を 30% 未満にする必要があります。バッテリーの放電は必ず耐火性の場所で実施してください。160Wh より大きい容量のバッテリーの空輸は禁止されています。

バッテリーの廃棄

完全に放電してから、お住まいの地域の指定リサイクルボックスに入れてバッテリーを廃棄してください。通常のゴミ容器にバッテリーを入れてはいけません。バッテリーの廃棄やリサイクルに関するお住まいの地域の規制およびガイドラインを厳守してください。

バッテリーのメンテナンス

1. 極端な高温や低温でバッテリーを使用しないでください。
2. バッテリーは、45℃を超える環境内では絶対に保管しないでください。

ウォームアップ

周囲温度が低い場合(10℃未満)、電源ボタンを3秒間長押しし、インテリジェント・フライト・バッテリーのウォームアップを起動します。バッテリーの温度は15℃に到達するまで徐々に上昇します。理想的なバッテリーの温度は15〜20℃が約20分持続することです。電源ボタンを3秒間長押ししてウォームアップを停止します。

【注記】

バッテリーの使用

1. フライトの前に、必ずバッテリーが完全に充電されていることを確認してください。
2. DJI GO™ 4 アプリでバッテリー残量低下警告が表示されたら、すぐに機体を着陸させてください。

インテリジェント・フライト・バッテリーの充電

1. インテリジェント・フライト・バッテリーは、フル充電に達すると充電を停止するよう設計されています。しかし、充電の進捗状況を監視して完全充電後にバッテリーの接続を取り外すことをお勧めします。
2. バッテリーをベアリングすることを推奨します。ベアリングはDJI GO 4 アプリ内で行うことができます。バッテリーの寿命を長持ちさせ、より適切なフライトを可能にするために、各バッテリーペアを同時に充電・使用するようにしてください。

バッテリーのメンテナンス

1. 長期間使用しないと、バッテリー寿命が短くなることがあります。
2. バッテリーを良好な状態に保つために、少なくとも3カ月に1回はバッテリーを完全に放電/充電してください。

バッテリーの保管

1. バッテリーを10日以上使用しない場合には、50〜65%までバッテリーを放電してください。これにより、バッテリーの総寿命を大幅に延長できます。バッテリーが10日以上使用されない場合、バッテリーが膨張しないよう、65%より低いレベルまで自動的に放電されます。65%までバッテリーを放電するのに、約3日間かかります。放電の過程で、バッテリーから多少の熱が放出されても問題ありません。DJI GO 4 アプリで放電のしきい値を設定できます。
2. バッテリーを全放電したまま長期間保管してはいけません。バッテリーが損傷し、修復不能になるおそれがあります。
3. バッテリーが長期間空の状態が保管されている場合、休止モードに入ります。この状態では、バッテリー電源のLEDを手動でオフにすることはできません。バッテリーを5分間放置すると、ライトが消えます。バッテリーを再充電して、休止状態から回復します。
4. 長期間保管する場合には、機体から電池を取り外してください。

バッテリーの廃棄

1. インテリジェント・フライト・バッテリーが不能になり、バッテリーを完全に放電できない場合は、電池の廃棄またはリサイクルを専門とする代理店に問い合わせ、サポートを受けてください。
2. バッテリーの過放電後、電源が入らない場合は、すぐにバッテリーを廃棄してください。

移動に関する注意

インテリジェント・フライト・バッテリーは、必ず通気の良い場所に保管してください。

本内容は変更されることがあります。

最新版は下記よりダウンロードしてください。
<http://www.dji.com/matrice-200-series>

MATRICE と DJI は DJI の商標です。
Copyright © 2017 DJI All Rights Reserved.

用語集

다음 항목은 본 제품을 작동시킬 때 발생할 수 있는 다양한 잠재적 위험을 나타내기 위해 제품 설명서 전체에서 사용됩니다.

[알림] 알림: 제대로 따르지 않는 경우 물리적 재산 피해 및 사소한 부상을 입을 가능성이 있는 절차를 표시합니다.

[주의] 주의: 제대로 따르지 않는 경우 물리적 재산 피해 및 심각한 부상을 입을 가능성이 있는 절차를 표시합니다.

[경고] 경고: 제대로 따르지 않는 경우 재산 피해, 부수적 손해, 심각한 부상을 입을 가능성이 있거나 위상을 입을 가능성이 높은 절차를 표시합니다.

⚠ 경고

제품을 작동시키기 전에 전체 사용자 매뉴얼을 읽고 제품 기능을 숙지하십시오. 제품을 올바르게 작동시키지 않으면 제품 또는 개인적 재산 피해가 발생하거나 심각한 부상을 입을 수 있습니다. 일반 상식 선에서 주의를 기울여 작동해야 하며 기계를 다루기 위한 일부 지식과 능력이 필요합니다. 책임감을 가지고 안전한 방식으로 작동하지 않으면 부상을 입거나 제품 또는 기타 재산 피해가 발생할 수 있습니다. 본 제품은 성인이 직접 감독하지 않는 상황에서 어린이가 사용하도록 제작되지 않았습니다. 다. 호환되지 않는 구성품과 함께 이 제품을 사용하거나 SZ DJI TECHNOLOGY CO., LTD.에서 제공되는 설명서 이외의 방식으로 본 제품을 변경하지 마십시오. 이러한 안전 가이드에는 안전, 작동 및 정비와 관련된 지침이 포함되어 있습니다. 제품을 올바르게 안전하게 작동시키고 재산 피해 또는 심각한 부상을 방지하려면 제품을 조립, 설정 또는 사용하기 전에 사용자 매뉴얼에 있는 모든 지침 및 경고를 읽고 따라야 합니다.

인텔리전트 플라이트 배터리 안전 가이드

⚠ 경고

화재, 심각한 부상 및 재산 피해를 방지하려면 해당 시리즈의 인텔리전트 플라이트 배터리를 사용, 충전 또는 보관할 때 다음 안전 지침을 준수하십시오.

배터리 사용

1. 배터리가 어떤 종류의 액체와도 접촉하지 않게 하십시오. 배터리가 비를 맞거나 습한 환경에서 젖지 않게 하십시오. 배터리 내부가 물에 접촉되는 경우, 정확히 분해 현상이 발생하여 배터리에 불이 붙거나 심지어 폭발할 가능성이 있습니다.
2. DJI™ 정품이 아닌 배터리를 절대 사용하지 마십시오. 새 배터리는 www.dji.com에서 구매하실 수 있습니다. DJI 정품이 아닌 배터리를 사용하면 장비가 손상될 수 있습니다. DJI는 직접 또는 간접적으로 책임을 지지 않으며 법적 의무도 없습니다.
3. 팽창 또는 균열 현상이 있거나 손상된 배터리는 사용하거나 충전하지 마십시오. 배터리에 이상이 있는 경우 DJI 또는 DJI 공인 판매업체 즉시 연락하여 도움을 받으십시오.
4. 기체의 전원이 켜져 있을 때는 배터리를 장착하거나 분리하지 마십시오. 플라스틱 덮개가 찢어지거나 조이기라도 손상된 경우 배터리를 삽입하거나 분리하지 마십시오.
5. 이상적으로, 배터리는 -20°C~40°C(-4°F~104°F)의 온도 범위에서 사용해야 합니다. 50°C(122°F)가 넘는 환경에서 배터리를 사용하면 심각한 손상의 위험이 있으며 60°C(140°F)가 넘는 환경에서 사용하면 화재 또는 폭발의 위험이 있습니다. -20°C(-4°F) 미만의 온도에서 배터리를 사용하면 영구적인 손상 또는 폭발의 위험이 있습니다. 이러한 환경에서는 열 기능을 활성화하는 것이 좋습니다.
6. 강한 정전기 또는 전기가 있는 환경에서 배터리를 사용하지 마십시오. 그렇지 않으면 배터리 제어면이 오작동을 일으키고 비행 중 심각한 사고가 발생할 수 있습니다.
7. 배터리를 분해하거나 구멍을 뚫지 마십시오. 배터리에 균열이 발생하여 불이 붙거나 폭발할 수 있습니다.

- 배터리 내부의 전해액은 부식성이 강한 물질입니다. 눈에 들어가거나 피부에 접촉된 경우 최소 15분 동안 깨끗한 물로 해당 부위를 닦으십시오. 그런 다음 즉시 병원을 가십시오.
- 충돌이 일어나거나 심한 충격이 가해지면 배터리를 다시 사용하지 마십시오.
- 비행 중 기체와 함께 배터리가 물에 빠진 경우 즉시 기체를 안전한 야외에서 분리하십시오. 배터리를 다시 사용하지 마십시오. 아래 배터리 폐기 색인에 설명된 대로 배터리를 올바르게 폐기하십시오. 배터리를 열을 가하지 마십시오. 배터리에 화재가 발생하는 경우 모래 또는 소화기를 사용하여 불을 끄십시오.
- 전자 레인지 또는 밀폐된 용기에 배터리를 넣지 마십시오.
- 금속 테이플과 같은 전도성 표면에 해체된 배터리 셀을 놓지 마십시오.
- 다른 물체와 합선이 일어나거나 배터리 단자가 서로 눌릴 수 있으므로 주머니, 가방 또는 사람에게 해체된 셀을 넣지 마십시오.
- 배터리를 떨어뜨리거나 충격을 가하지 마십시오. 배터리는 충전기 위에 무거운 물체를 두지 마십시오.
- 항상 깨끗하고 마른 천으로 배터리 단자를 닦아서 청결하게 유지하십시오. 이렇게 하면 연결 오류의 위험을 방지할 수 있습니다.

인텔리전트 플라이트 배터리 충전

- 배터리를 전기 콘센트 또는 차량용 충전기에 직접 연결하지 마십시오. 항상 DJI 공인 어댑터를 사용하십시오. DJI 정품이 아닌 충전기를 사용하면 충전한 배터리로 인해 피해가 발생할 경우 DJI는 직접 또는 간접적으로 책임을 지지 않으며 법적인 의무도 없습니다.
- 카펫 또는 목재와 같은 거친 표면이나 물체, 또는 표면 근처에서 배터리를 충전하지 마십시오. 충전 중에는 배터리 상태를 유심히 살펴보고 그대로 방치하지 마십시오.
- 비행 직후에 배터리를 바로 충전하지 마십시오. 배터리 온도가 너무 높을 수 있습니다. 다시 충전하기 전에 배터리 온도를 실온에 가깝도록 낮추십시오. 이상적인 배터리 충전 온도는 15°C-40°C(59°F-104°F)입니다. 안전성과 배터리 수명을 유지하기 위해 온도가 15°C(59°F) 미만이면 배터리를 충전하는 데 더 오랜 시간이 걸립니다.
- 사용하지 않을 때에는 충전기를 분리하십시오. 충전기의 코드, 플러그, 외장 용기 또는 기타 부품이 손상되지 않았는지 정기적으로 검사하십시오. 변성 알코올 또는 기타 거친 세척 용매로 충전기를 닦지 마십시오. 손상된 충전기는 절대 사용하지 마십시오.
- 비행 시간이 아주 길면 배터리가 방전될 때 비행 시간을 연장하기 위해 과방전 보호가 비활성화됩니다. 이때 배터리 전압이 2V 미만 이 되면 충전할 때 화재와 같은 위험이 발생할 수 있습니다. 이를 방지하기 위해 한 배터리 셀의 전압이 2V 미만이면 충전이 되지 않습니다. 위에서 설명한 대로 배터리를 사용하지 마십시오. 영구적인 배터리 손상을 방지하려면 심각한 과방전에 항상 유의하십시오.

배터리 보관

- 배터리를 어린이와 애완동물의 손이 닿지 않는 곳에 보관하십시오. 난로 또는 히터 등의 열원 근처에 배터리를 두지 마십시오.
- 더운 날에는 배터리를 자동차 안에 두지 마십시오. 이상적인 보관 온도는 22°C-30°C(72°F-86°F)입니다.
- 배터리를 항상 건조한 상태로 유지하십시오. 배터리를 물에 빠뜨리지 마십시오.
- 배터리를 떨어뜨리거나 충격을 가하지 말고 날카로운 도구로 찌르거나 단락시키지 마십시오.
- 안경, 시계, 보석류 및 머리핀 등의 금속 물체가 없는 장소에 배터리를 보관하십시오.
- 손상된 배터리나 충전 수준이 30% 초과 또는 20% 미만인 배터리를 운반하거나 해당 배터리를 소지하고 여행하지 마십시오.
- 인텔리전트 플라이트 배터리를 소지하고 비행기에 탑승할 때에는 충전 수준이 30% 미만이어야 합니다. 항상 방화 설비를 갖춘 장소에서 배터리를 방전시키십시오. 160Wh를 초과하는 용량의 배터리는 항공 운송이 금지되어 있습니다.

배터리 폐기

배터리를 완전히 방전시킨 다음 현지에서 사용하는 재활용 상자에 넣어 폐기하십시오. 일반 쓰레기통에 배터리를 버리지 마십시오. 배터리 폐기 및 재활용과 관련된 현지 규정과 지침을 엄격히 준수하십시오.

배터리 유지 관리

- 온도가 너무 높거나 낮은 경우 배터리를 사용하지 마십시오.
- 45°C(113°F)가 넘는 고온 환경에서 배터리를 보관하지 마십시오.

예열

주위 온도가 낮은 경우(예를 들어, 10°C 미만) 전원 버튼을 3초 동안 눌러 인텔리전트 플라이트 배터리의 예열을 시작하십시오. 배터리 온도가 15°C(59°F)가 될 때까지 점진적으로 상승합니다. 이상적인 배터리 온도는 15°C-20°C(59°F-68°F)가 약 20분 동안 지속된 상태입니다. 예열을 중단하려면 전원 버튼을 3초 동안 누릅니다.

알림

배터리 사용

- 매번 비행 전에 배터리가 완전히 충전되어 있는지 확인하십시오.
- DJI GO™ 4 앱에 배터리 부족 경고가 활성화되는 경우 기체를 즉시 착륙시키십시오.

인텔리전트 플라이트 배터리 충전

- 인텔리전트 플라이트 배터리는 완전히 충전되는 경우 충전이 중지되도록 설계되어 있습니다. 그러나 충전 진행 상태를 모니터링하고 완전히 충전되었을 때 배터리를 분리하는 것이 좋습니다.
- 배터리를 페어링하는 것이 좋습니다. 이 작업은 DJI GO 4 앱에서 수행할 수 있습니다. 서비스 수명을 늘리고 보다 원활한 비행 환경을 위해 각 배터리 페어링 동시에 충전하고 방전하십시오.

배터리 유지 관리

- 장기간 사용하지 않으면 배터리 수명이 줄어들 수 있습니다.
- 배터리 상태를 올바르게 유지하려면 적어도 3개월에 한 번 배터리를 완전히 충전 및 방전시키십시오.

배터리 보관

- 10일 이상 사용하지 않는 경우 배터리를 50%-65% 수준으로 방전시키십시오. 이렇게 하면 배터리의 전체 수명을 크게 늘릴 수 있습니다. 배터리는 10일 이상 사용하지 않을 경우 팽창을 방지하기 위해 65% 미만으로 자동 방전됩니다. 배터리를 65%로 방전하는 데 약 3일이 걸립니다. 방전 중에 배터리에서 약간의 열이 발생하는 것은 정상입니다. DJI GO 4 앱에서 방전 임계값을 설정할 수 있습니다.
- 완전히 충전된 배터리를 장기간 보관하지 마십시오. 돌이킬 수 없는 손상을 입을 수 있습니다.
- 배터리는 방전된 상태로 장기간 보관되는 경우 최대 절전 모드로 전환됩니다. 이 상태에서 배터리는 전원 LED를 수동으로 끌 수 없습니다. 배터리를 5분 동안 그대로 두면 표시등이 꺼집니다. 최대 절전 모드를 벗어나려면 배터리를 재충전하십시오.
- 장기간 보관하려는 경우 기체에서 배터리를 분리하십시오.

배터리 폐기

- 인텔리전트 플라이트 배터리가 비활성화되고 배터리를 완전히 방전시킬 수 없는 경우 전문 배터리 폐기 또는 재활용 기관에 연락하여 도움을 받으십시오.
- 과방전 후 배터리 전원을 켤 수 없는 경우 즉시 폐기하십시오.

여행 주의사항

인텔리전트 플라이트 배터리는 항상 환기가 잘 되는 장소에 보관하십시오.

이 문서의 내용은 언제든지 변경될 수 있습니다.

최신 버전은 다음 웹사이트에서 다운로드하십시오.
<http://www.dji.com/matrice-200-series>

MATRICE 및 DJI는 DJI의 상표입니다.
 Copyright © 2017 DJI All Rights Reserved.

Glossar

Die hier aufgeführten Bezeichnungen kommen in der gesamten Produktdokumentation vor und beschreiben potenzielle Gefahrenquellen unterschiedlichen Schweregrads, die im Betrieb dieses Produkts entstehen können.

HINWEIS HINWEIS: Bezieht sich auf Vorgehensweisen, die bei Nichtbeachtung zu Sachschäden UND ggf. zu geringfügigen Personenschäden führen können.

ACHTUNG ACHTUNG: Bei Nichtbeachtung der Vorgaben besteht eine erhöhte Gefahr von Sachschäden und die Gefahr von Personenschäden.

WARUNG WARUNG: Bezieht sich auf Vorgehensweisen, die bei Nichtbeachtung zu Sachschäden, Nebenschäden und schweren Personenschäden führen ODER sehr wahrscheinlich zu oberflächlichen Verletzungen führen.



WARNUNG

Bitte lesen Sie sich vor dem Gebrauch die GESAMTE

Bedienungsanleitung durch, und machen Sie sich mit den Eigenschaften und Funktionen des Produkts vertraut. Bei unsachgemäßem Gebrauch können Sachschäden am Produkt und persönlichem Eigentum oder schwere Verletzungen die Folge sein. Es sollte mit Vorsicht und gesundem Menschenverstand betrieben werden. Die Bedienung erfordert ein grundlegendes technisches Verständnis. Unsachgemäße Bedienung kann zu Sach- oder Personenschäden führen. Das Produkt darf ohne die Unterstützung durch eine volljährige Person nicht von Kindern betrieben werden. Der Betrieb mit inkompatiblen Anbauteilen sowie technische Veränderungen an dem Produkt, die nicht in der Produktdokumentation von SZ DJI TECHNOLOGY CO., LTD vorgeschrieben werden, sind NICHT zulässig. Diese Sicherheitsvorschriften enthalten Anweisungen zu sicherem Betrieb, Bedienung und Pflege des Produkts. Bitte lesen, beachten und befolgen Sie unbedingt sämtliche Anweisungen und Warnhinweise in der Bedienungsanleitung, bevor Sie das Produkt zusammenbauen, einrichten oder betreiben. Nur so ist gewährleistet, dass Sie das Produkt ordnungsgemäß und sicher bedienen können und Sachschäden bzw. schwere Personenschäden vermieden werden.

Sicherheitsvorschriften zur Intelligent Flight Battery

WARUNG

Bitte beachten Sie beim Gebrauch, Aufladen und Lagern Ihrer Intelligent Flight Battery die folgenden Sicherheitsvorschriften. Andernfalls können Brände sowie schwere Sach- und Personenschäden die Folge sein.

Umgang mit dem Akku

- Halten Sie Flüssigkeiten vom Akku FERN! Lassen Sie den Akku NICHT im Regen oder in Umgebungen mit hoher Luftfeuchtigkeit liegen. Wenn das Innere des Akkus mit Wasser in Berührung kommt, findet unter Umständen ein chemischer Abbauprozess statt, bei dem der Akku in Brand geraten oder sogar explodieren kann.
- Keine Akkus von Fremderstellern verwenden! Neue Akkus können Sie auf www.dji.com erwerben. DJI ist weder direkt noch indirekt verantwortlich oder haftbar für jedwede Schäden an der Ausrüstung, die durch die Verwendung von Akkus von Drittanbietern entstehen.
- Aufgeblähte, undichte und beschädigte Akkus nicht laden! Wenn der Akku optisch nicht einwandfrei ist, wenden Sie sich bitte umgehend an DJI oder einen DJI-Vertragshändler.
- Akku nur bei ausgeschaltetem Fluggerät entnehmen! Der Akku darf nicht eingesetzt oder entnommen werden, wenn der

Kunststoffdeckel zerstört oder anderweitig in seiner Funktion beeinträchtigt ist.

- Der Akku sollte nur bei Temperaturen von -20 bis 40 °C verwendet werden. Wird der Akku bei über 40 °C verwendet, kann er permanenten Schaden nehmen. Wird er bei Temperaturen von über 60 °C verwendet, kann er Feuer fangen oder explodieren. Wird der Akku bei Temperaturen von unter -20 °C verwendet, kann er dauerhaften Schaden nehmen oder explodieren. Es wird empfohlen, bei solchen Bedingungen die Akkufunktion zu aktivieren.
- Verwenden Sie den Akku NICHT in stark elektrostatischen oder elektromagnetischen Umgebungen. Andernfalls kann die Steuerplatine des Akkus einen Defekt erleiden und im Flugbetrieb schwere Unfälle verursachen.
- Akku nicht zerlegen oder anderweitig öffnen! Der Akku kann undicht werden, in Brand geraten oder explodieren.
- Ätzende Batteriesäure! Wenn Batteriesäure mit den Augen oder der Haut in Kontakt kommt, spülen Sie den betroffenen Bereich sofort mindestens 15 Minuten lang mit sauberem, fließendem Trinkwasser aus. Suchen Sie unverzüglich einen Arzt auf.
- Verwenden Sie den Akku nach Abstürzen oder heftigen Stößen NICHT wieder!
- Wenn der Akku zusammen mit dem Fluggerät in ein Gewässer abstürzt, nehmen Sie ihn sofort heraus, und legen Sie ihn in einem sicheren, offenen Bereich ab. Verwenden Sie den Akku NICHT wieder! Entsorgen Sie den Akku ordnungsgemäß wie im Abschnitt „Entsorgung des Akkus“ beschrieben. Erwärmen Sie den Akku NICHT. Löschen Sie brennende Akkus mit Sand oder einem Trockenpulver-Feuerlöscher.
- Den Akku NICHT in die Mikrowelle oder in einen Druckbehälter stellen.
- Einzelne Batteriezellen NICHT auf leitende Oberflächen (z. B. Metalltisch) stellen.
- Einzelne Akkuzellen NICHT gemeinsam in einer Tasche oder Schublade aufbewahren. Andernfalls kann es zum Kurzschluss mit anderen Gegenständen oder zwischen den Batterieklemmen kommen.
- Den Akku NICHT fallen lassen oder mit Schlägen bearbeiten. Den Akku und das Ladegerät nicht mit schweren Gegenständen belasten.
- Die Batterieklemmen immer mit einem sauberen, trockenen Lappen reinigen. So wird das Risiko eines Übertragungsfehlers verringert.

Intelligent Flight Battery laden

- Den Akku niemals direkt an Steckdosen oder Auto-Ladebuchsen anschließen. Hierfür immer einen von DJI zugelassenen Adapter verwenden. DJI ist weder direkt noch indirekt verantwortlich oder haftbar für jedwede Schäden, die wegen des Ladens des Akkus mit einem Ladegerät eines Drittanbieters entstehen.
- Den Akku beim Aufladen von brennbaren Stoffen, Objekten und Oberflächen (Teppich, Holz usw.) fernhalten. Den Akku beim Aufladen NICHT unbeaufsichtigt lassen.
- Den Akku nicht unmittelbar nach dem Flugbetrieb aufladen. Möglicherweise ist der Akku noch zu warm. Den Akku vor dem Laden auf etwa Zimmertemperatur abkühlen lassen. Die ideale Temperatur zum Aufladen des Akkus liegt bei 15 – 40 °C. Aus Sicherheitsgründen und zur Erhöhung der Lebensdauer dauert das Laden bei unter 15 °C länger.
- Das Ladegerät bei Nichtgebrauch abklemmen! Das Ladegerät regelmäßig auf Schäden an Kabel, Stecker, Gehäuse usw. prüfen. Das Ladegerät NICHT mit denaturiertem Alkohol oder anderen brennbaren Lösungsmitteln reinigen. Keine defekten Ladegeräte verwenden!
- Der Tiefentladeschutz wird deaktiviert, wenn die Akkus während eines langen Fluges entladen werden, um die Flugzeit zu erhöhen. In diesem Fall kann eine Akkuspannung von unter 2 V ein Sicherheitsrisiko darstellen (z. B. Brandgefahr während des Ladevorganges). Wenn die Spannung einer einzelnen Akkuzelle

unter 2 V beträgt, kann der Akku nicht geladen werden, um dies zu verhindern. Benutzen Sie keine Akkus, die dieser Beschreibung entsprechen. Achten Sie stets darauf, Tiefentladung zu vermeiden, um dauerhaften Schaden an den Akkus zu vermeiden.

Akku lagern

1. Den Akku so aufbewahren, dass Kinder oder Haustiere nicht Ihn nicht erreichen können. Den Akku NICHT in der Nähe von Wärmequellen (Ofen, Heizung usw.) abstellen.
2. Den Akku an heißen Tagen NICHT in Fahrzeugen aufbewahren. Die ideale Lagertemperatur liegt bei 22 °C bis 30 °C.
3. Den Akku immer trocken halten. Nicht unter Wasser tauchen.
4. Den Akku nicht fallen lassen, mit Schlägen bearbeiten, öffnen oder kurzschließen!
5. Akku von Metallgegenständen (Brille, Uhr, Körperschmuck, Haarnadeln usw.) fernhalten.
6. Nicht versuchen, mit einem Akku zu reisen oder ihn zu transportieren, wenn er zu mehr als 30 % oder weniger als 20 % geladen ist.
7. Wenn Sie die Intelligent Flight Battery an Bord eines Flugzeugs nehmen möchten, sollte der Ladezustand niedriger als 30 % sein. Den Akku immer in einem feuerfesten Bereich entladen. Akkus mit einer Kapazität von mehr als 160 Wh sind im Flugverkehr nicht gestattet.

Akku entsorgen

Den Akku vollständig entladen und bei einer speziellen Recyclingstelle in Ihrer Umgebung entsorgen! Den Akku NICHT im Hausmüll oder in herkömmlichen Müllcontainern entsorgen. Bei der Entsorgung und dem Recycling von Akkus immer streng an alle vor Ort geltenden gesetzlichen Bestimmungen halten.

Pflege des Akkus

1. Akku nicht bei überhöhter oder zu niedriger Temperatur verwenden!
2. Den Akku nie bei über 45 °C Umgebungstemperatur lagern.

Aufwärmen

Wenn die Umgebungstemperatur niedrig ist (d. h. niedriger als 10°C), die Ein-/Aus-Taste drei Sekunden lang gedrückt halten, um das Aufwärmen der Intelligent Flight Battery zu starten. Die Temperatur des Akkus erhöht sich allmählich bis auf 15 °C. Die ideale Akkutemperatur liegt zwischen 15°C und 20 °C und bleibt ca. 20 Minuten lang auf diesem Niveau. Die Ein-/Aus-Taste drei Sekunden lang gedrückt halten, um den Aufwärmprozess abzubrechen.

HINWEIS

Umgang mit dem Akku

1. Vergewissern Sie sich vor jedem Flug, dass der Akku ausreichend geladen ist.
2. Landen Sie das Fluggerät sofort, wenn die Warnung wegen sehr niedrigem Akkuladestatus in der „DJI GO™4“-App angezeigt wird.

Intelligent Flight Battery laden

1. Die Intelligent Flight Battery beendet den Ladevorgang automatisch, sobald der Akku vollständig geladen ist. Es empfiehlt sich jedoch, den Ladevorgang zu beobachten und den Akku bei vollständiger Ladung vom Strom zu trennen.
2. Es wird empfohlen, Akkus zu koppeln. Dies kann in der „DJI GO 4“-App durchgeführt werden. Um eine längere Lebensdauer und ein besseres Flugerlebnis zu gewährleisten, stellen Sie sicher, dass jedes Akkupaar simultan ge- und entladen wird.

Pflege des Akkus

1. Durch längeren Nichtgebrauch kann sich die Lebensdauer des Akkus verkürzen.
2. Aus Wartungsgründen muss der Akku mindestens alle drei Monate komplett entladen und wieder aufgeladen werden.

Akku lagern

1. Wenn der Akku für 10 oder mehr Tage NICHT genutzt wird, entladen Sie ihn bis auf 50 bis 65 % Restkapazität. Dadurch lässt sich die Gesamtlebensdauer des Akkus beträchtlich verlängern. Nach 10 Tagen außer Betrieb wird der Akku automatisch auf unter 65 % entladen, damit er sich nicht aufbläht. Das Entladen auf 65 % dauert etwa 3 Tage. Beim Entladen gibt der Akku spürbar Wärme ab. Die Schwellenwerte für das Entladen können Sie in der „DJI GO 4“-App einstellen.
2. Lagern Sie den Akku nicht für längere Zeit, wenn er voll aufgeladen ist. Dies kann zu dauerhaften Schäden führen.
3. Wenn der Akku entladen ist und über längere Zeit gelagert wird, schaltet er in den Ruhemodus. In diesem Zustand lässt sich die Akkuleuchte nicht von Hand ausschalten. Nach fünf Minuten schaltet die Leuchte von allein ab. Um den Ruhemodus zu beenden, laden Sie den Akku auf.
4. Vor längeren Lagerzeiten muss der Akku aus dem Fluggerät entnommen werden.

Akku entsorgen

1. Wenn die Intelligent Flight Battery inaktiv ist und sich der Akku nicht vollständig entladen lässt, wenden Sie sich an eine professionelle Entsorgungs- oder Recyclingstelle für Batterien und Akkus.
2. Entsorgen Sie den Akku umgehend, wenn er sich nach einer Tiefentladung nicht mehr aktivieren lässt.

Hinweis für Reisende

Lagern Sie die Intelligent Flight Battery immer an einem gut belüfteten Ort.

Änderungen vorbehalten.

Die aktuelle Fassung finden Sie unter <http://www.dji.com/matrice-200-series>

MATRICE und DJI sind Marken von DJI.
Copyright © 2017 DJI Alle Rechte vorbehalten.

Glosario

Los siguientes términos se usan en la documentación del producto para indicar diferentes niveles de daños potenciales al utilizar este producto.

AVISO: Procedimientos que, de no seguirse correctamente, dan lugar a la posibilidad de daños materiales Y una escasa o nula posibilidad de lesiones.

PRECAUCIÓN: Procedimientos que, de no seguirse correctamente, crean la probabilidad de daños materiales Y posibilidad de lesiones graves.

ADVERTENCIA: Procedimientos que, de no seguirse correctamente, crean la probabilidad de daños materiales, daños colaterales y lesiones graves O crean una alta probabilidad de lesiones superficiales.



ADVERTENCIA

Lea el manual del usuario COMPLETO para familiarizarse

con las características de este producto antes de ponerlo en funcionamiento. El uso inadecuado del producto puede provocar daños al producto o a la propiedad personal, y causar lesiones graves. Se debe usar con precaución y sentido común y, además, se requieren conocimientos y aptitudes mecánicas básicas. Si al utilizar este producto no lo hace de una forma segura y responsable puede provocar lesiones o daños al producto o a la propiedad ajena. Este producto no está previsto para que lo utilicen niños sin supervisión de un adulto. NO utilice este producto con componentes incompatibles ni altere este producto de ningún modo que no sea el indicado en los documentos facilitados por SZ DJI TECHNOLOGY CO., LTD. Estas directrices de seguridad contienen las instrucciones de seguridad, funcionamiento y mantenimiento. Es fundamental que lea y siga todas las instrucciones y advertencias que aparecen en el manual del usuario antes del montaje, la configuración o el uso, con el fin de usar el producto de manera segura y correcta, y evitar daños o lesiones graves.

Directrices de seguridad de la Batería de Vuelo Inteligente

ADVERTENCIA

Para evitar incendios, lesiones graves y daños materiales, respete las siguientes directrices de seguridad al utilizar, cargar o almacenar su Batería de Vuelo Inteligente.

Uso de la batería

- NO deje que la batería entre en contacto con ningún tipo de líquido. NO deje la batería bajo la lluvia, ni en entornos húmedos. Si el interior de la batería entra en contacto con el agua, se puede producir descomposición química y la batería puede incendiarse e incluso explotar.
- Nunca utilice baterías que no sean DJI™. Vaya a www.dji.com para adquirir baterías nuevas. DJI no es responsable directa ni indirectamente de daños causados a los equipos por el uso de baterías de otras marcas.
- Nunca utilice ni cargue baterías hinchadas, con fugas o dañadas. Si su batería presenta un aspecto anormal, póngase en contacto inmediatamente con DJI o con un distribuidor autorizado de DJI para obtener asistencia.
- NO instale ni retire la batería de la aeronave cuando esté encendida. NO inserte ni extraiga la batería si la cubierta de plástico se ha roto o está dañada de algún modo.

- Idealmente, la batería se debe usar a temperaturas entre -20 °C (-4 °F) y 40 °C (104 °F). El uso de la batería en entornos cuya temperatura supere los 50 °C (122 °F) puede producir daños importantes, y por encima de 60 °C (140 °F) puede dar lugar a un incendio o una explosión. El uso de la batería a temperaturas inferiores a -20 °C (-4 °F) puede ocasionar daños permanentes e incluso hacerla explotar. En estos entornos se recomienda activar la función de calentamiento.
- NO utilice la batería en entornos con gran carga electrostática o electromagnética. De lo contrario, la tarjeta de control de la batería puede funcionar incorrectamente y provocar un accidente grave durante el vuelo.
- No desmonte ni perfore la batería de ningún modo, ya que pueden producirse fugas o la batería puede incendiarse o explotar.
- Los electrolitos de la batería son altamente corrosivos. Si el electrolito entra en contacto con los ojos o la piel, lave inmediatamente la zona afectada con abundante agua corriente durante al menos 15 minutos. A continuación, reciba atención médica inmediatamente.
- NO vuelva a utilizar la batería si ha sufrido cualquier tipo de colisión o impacto fuerte.
- Si la batería cae al agua con la aeronave durante el vuelo, sáquela inmediatamente y colóquela en un espacio abierto y seguro. NO vuelva a utilizar la batería. Deseche la batería correctamente, tal como se describe en la sección Eliminación de baterías a continuación. NO caliente la batería. En caso de fuego en la batería, apáguelo con arena o con un extintor de incendios de polvo seco.
- NO ponga la batería en un horno microondas ni en un recipiente a presión.
- NO coloque celdas de batería sueltas sobre ninguna superficie conductora, como una mesa metálica.
- NO coloque celdas sueltas en un bolsillo, bolsa o cajón donde puedan sufrir cortocircuitos por contacto con otros objetos o donde los bornes de la batería puedan presionarse uno contra otro.
- NO deje caer la batería ni la golpee. NO coloque objetos pesados sobre la batería ni sobre el cargador.
- Limpie siempre los bornes de las baterías con un paño limpio y seco. Esto evitará el riesgo de fallos de conexión.

Carga de la Batería de Vuelo Inteligente

- Nunca conecte las baterías directamente a las tomas de corriente de pared ni al cargador para coche. Utilice siempre un adaptador aprobado por DJI. DJI no es responsable directa ni indirectamente de daños causados si la batería se ha cargado con un cargador de otra marca.
- NO cargue la batería cerca de materiales, objetos ni superficies inflamables, tales como alfombras o madera. NO deje nunca la batería sin vigilancia durante el proceso de carga.
- NO cargue la batería inmediatamente después del vuelo; puede que su temperatura sea demasiado alta. Permita que la batería se enfríe hasta temperatura ambiente antes de volver a cargarla. El intervalo ideal de temperatura de carga de la batería es de 15 °C a 40 °C (59 °F a 104 °F). Para mantener la seguridad y la vida útil de la batería, llevará más tiempo cargar la batería cuando la temperatura sea inferior a 15 °C (59 °F).
- Desconecte el cargador cuando no esté en uso. Examine el cargador regularmente para detectar posibles daños en el cable, el enchufe, la carcasa u otras partes. NO limpie el cargador con alcohol desnaturalizado ni otros disolventes inflamables. NO utilice nunca un cargador dañado.
- Para ampliar el tiempo de vuelo, se desactiva la protección contra exceso de descarga cuando las baterías se están descargando durante un vuelo muy largo. En esta situación, un voltaje de la batería de menos de 2 V puede causar un riesgo de seguridad, como por ejemplo un incendio, durante la carga. Para impedir esta posibilidad, la batería no podrá recibir carga si el voltaje de una sola celda de la batería es inferior a 2 V. Evite usar cualquier batería que

se corresponda con esta situación. Preste siempre atención para evitar exceso de descarga, a fin de prevenir daños irreversibles a la batería.

Almacenamiento de baterías

1. Mantenga la batería fuera del alcance de niños y animales. NO deje la batería cerca de fuentes de calor, como hornos o calentadores.
2. NO deje la batería en el interior de un vehículo durante días calurosos. La temperatura ideal de almacenamiento es de 22 °C a 30 °C (72 °F a 86 °F).
3. Mantenga la batería siempre seca. No deje caer nunca la batería en agua.
4. NO deje caer, golpee ni perforo la batería, ni la cortocircuite de forma manual.
5. Mantenga la batería alejada de objetos metálicos, como gafas, relojes, joyería y horquillas.
6. Nunca intente transportar o viajar con una batería dañada o una batería con un nivel de carga superior al 30 % o inferior al 20 %.
7. Cuando transporte la Batería de Vuelo Inteligente en un avión, su nivel de carga debe ser inferior al 30 %. Además, descargue siempre la batería en una ubicación ignífuga. El transporte aéreo de baterías cuya capacidad supere los 160 Wh está prohibido.

Eliminación de baterías

Deseche la batería en cajas de reciclaje específicas en su localidad sólo después de una descarga completa. NO coloque la batería en papeleras ni contenedores de basura convencionales. Siga estrictamente la normativa y las directivas respecto al proceso de eliminación y reciclaje de baterías en su localidad.

Mantenimiento de baterías

1. No utilice nunca la batería cuando la temperatura sea demasiado alta o demasiado baja.
2. No guarde nunca la batería en entornos con una temperatura superior a 45 °C (113 °F).

Calentamiento

Cuando la temperatura ambiente sea baja (es decir, inferior a 10 °C (50 °F)), mantenga pulsado el botón de encendido durante tres segundos para iniciar el calentamiento de la Batería de Vuelo Inteligente. La temperatura de la batería aumentará gradualmente hasta alcanzar 15 °C (59 °F). La temperatura ideal de la batería está comprendida entre 15 y 20 °C (59 y 68 °F), y la duración del calentamiento es de aproximadamente 20 minutos. Mantenga pulsado el botón de encendido durante tres segundos para detener el calentamiento.

AVISO

Uso de la batería

1. Asegúrese de que la batería esté completamente cargada antes de cada vuelo.
2. Aterrice la aeronave inmediatamente cuando la advertencia de nivel de batería bajo se active en la aplicación DJI GO™ 4.

Carga de la Batería de Vuelo Inteligente

1. La Batería de Vuelo Inteligente está diseñada para detener la carga cuando esté llena. Sin embargo, se recomienda supervisar el proceso de carga y desconectar la batería cuando esté totalmente cargada.
2. Se recomienda emparejar las baterías. Es posible hacerlo en la aplicación DJI GO 4. Asegúrese de que cada par de baterías se carga y descarga simultáneamente para prolongar su vida útil y proporcionar un mejor rendimiento en vuelo.

Mantenimiento de baterías

1. La vida de la batería se puede reducir si no se utiliza durante un periodo prolongado.

2. Realice un ciclo completo de carga/descarga de la batería al menos una vez cada tres meses para conservar la batería en buen estado.

Almacenamiento de baterías

1. Descargue la batería hasta entre el 50 % y el 65 % si NO la va a utilizar durante 10 días o más. Esto puede ampliar considerablemente la vida útil total de la batería. La batería se descarga automáticamente por debajo del 65 % cuando está inactiva durante más de 10 días, para evitar que se hinche. La batería tarda aproximadamente tres días en descargarse hasta el 65 %. Es normal que note un calor moderado procedente de la batería durante el proceso de descarga. Puede establecer los umbrales de descarga en la aplicación DJI GO 4.
2. NO guarde la batería completamente descargada durante un largo periodo de tiempo. Puede dañarse irreversiblemente.
3. La batería pasará al modo de hibernación si se ha agotado y almacenado durante un largo periodo de tiempo. No se pueden apagar manualmente los LED de alimentación de la batería en este estado. Espere durante cinco minutos y el indicador de la batería se apagará. Recargue la batería para sacarla de la hibernación.
4. Extraiga las baterías de la aeronave cuando vaya a guardarlas durante un periodo prolongado.

Eliminación de baterías

1. Si la Batería de Vuelo Inteligente se encuentra desactivada y no se puede descargar completamente, póngase en contacto con un agente profesional para eliminación o reciclaje de baterías para obtener más ayuda.
2. Deseche inmediatamente la batería si no puede encenderse tras descargarse excesivamente.

Aviso para viajes

Almacegne siempre las Baterías de Vuelo Inteligente en un lugar bien ventilado.

Contenido sujeto a cambios.

Descargue la última versión en <http://www.dji.com/matrice-200-series>

MATRICE y DJI son marcas comerciales de DJI.
Copyright © 2017 DJI Todos los derechos reservados.

Glossaire

Les termes suivants sont utilisés dans la documentation du produit pour indiquer différents niveaux de danger lors de son utilisation.

AVIS AVIS : procédures qui, si elles ne sont pas suivies correctement, peuvent entraîner des dégâts matériels ET éventuellement un risque modéré de blessures.

MISE EN GARDE MISE EN GARDE : procédures qui, si elles ne sont pas suivies correctement, peuvent entraîner des dégâts matériels ET des blessures graves.

AVERTISSEMENT AVERTISSEMENT : procédures qui, si elles ne sont pas suivies correctement, peuvent entraîner des dégâts matériels, des dégâts collatéraux et des blessures graves OU un risque élevé de blessures superficielles.



AVERTISSEMENT

Lisez l'ENSEMBLE du guide de l'utilisateur afin de vous

familiariser avec les caractéristiques de ce produit avant de le faire fonctionner. Une utilisation incorrecte du produit peut entraîner sa détérioration, ainsi que des risques de dégâts matériels, voire de blessures graves. Il doit être manipulé avec prudence et bon sens et nécessite des connaissances et compétences de base en mécanique. Toute utilisation de ce produit irresponsable et ne respectant pas les consignes de sécurité peut provoquer des blessures, endommager le produit ou entraîner des dégâts matériels. Ce produit n'est pas destiné à être utilisé par des enfants sans la surveillance directe d'un adulte. N'UTILISEZ PAS ce produit avec des composants incompatibles et N'ESSAYEZ PAS DE MODIFIER le produit autrement que selon les instructions figurant dans la documentation fournie par SZ DJI TECHNOLOGY CO., LTD. Ces consignes de sécurité contiennent des instructions relatives à la sécurité, au fonctionnement et à l'entretien. Lisez et respectez la totalité des instructions et avertissements du guide de l'utilisateur avant l'assemblage, le réglage et l'utilisation, afin de manipuler correctement l'appareil en toute sécurité et d'éviter tout dégât matériel ou toute blessure grave.

Batterie de Vol Intelligente : Consignes de sécurité

AVERTISSEMENT

Appliquez les consignes de sécurité suivantes lors de l'utilisation, du chargement et du stockage de la Batterie de Vol Intelligente de votre série pour éviter tout risque d'incendie, de blessures graves et de dégâts matériels.

Utilisation de la batterie

1. N'EXPOSEZ PAS la batterie à un liquide quelconque. N'EXPOSEZ PAS la batterie à la pluie ni à l'humidité. Si de l'eau pénètre dans la batterie, cela peut provoquer une décomposition chimique avec un risque d'incendie, voire d'explosion.
2. N'utilisez jamais de batteries non autorisées par DJI™. Rendez-vous sur le site www.dji.com pour acheter de nouvelles batteries. DJI n'est pas responsable, directement ou indirectement, en cas de dommage causé par l'utilisation de batteries non autorisées par DJI.
3. N'utilisez et ne chargez jamais des batteries gonflées, fissurées ou endommagées. Si votre batterie présente une anomalie, contactez immédiatement DJI ou un revendeur DJI agréé pour obtenir de l'aide.
4. N'insérez et ne retirez jamais une batterie de l'appareil si ce dernier est en cours de fonctionnement. N'insérez et ne retirez PAS une batterie si le cache en plastique est tordu ou abîmé de quelque façon que ce soit.

5. La température de fonctionnement de la batterie se situe entre -20 °C (4 °F) et 40 °C (104 °F). Lorsque la température est supérieure à 50 °C (122 °F), l'utilisation de la batterie présente un risque de dommage important. Au-delà de 60 °C (140 °F), elle présente un risque d'incendie ou d'explosion. L'utilisation de la batterie lorsque la température est inférieure à -20 °C (-4 °F) peut entraîner des dommages irréversibles ou une explosion. Dans ces environnements, il est recommandé d'activer la fonction de chauffage.
6. N'UTILISEZ PAS la batterie dans un environnement soumis à des décharges électrostatiques et des émissions électromagnétiques importantes. Cela pourrait entraîner des dysfonctionnements de la carte de commande de la batterie et provoquer un grave accident en vol.
7. Ne démontez et ne percez jamais une batterie pour prévenir tout risque de fuite, d'incendie ou d'explosion.
8. Les électrolytes que contient la batterie sont extrêmement corrosifs. En cas de contact avec les yeux ou la peau, rincez immédiatement la zone affectée à l'eau courante propre pendant au moins 15 minutes. Consultez immédiatement un médecin.
9. NE RÉUTILISEZ PAS la batterie si elle a reçu un choc important ou si elle est tombée.
10. Si l'appareil tombe dans l'eau au cours d'un vol, retirez immédiatement la batterie et placez-la dans un espace sûr et dégagé. NE RÉUTILISEZ PLUS cette batterie. Mettez la batterie au rebut conformément à la description fournie dans la section ci-dessous. Mise au rebut de la batterie. NE chauffez PAS la batterie. Si la batterie prend feu, éteignez l'incendie en utilisant du sable ou un extincteur à poudre sèche.
11. NE mettez PAS la batterie au micro-ondes ni dans un récipient pressurisé.
12. NE PAS poser les cellules de batterie détachées sur une surface conductrice, comme une table en métal.
13. NE placez PAS les cellules détachées dans une poche, un sac ou un tiroir pour éviter tout court-circuit avec d'autres objets ou tout contact entre les bornes de la batterie.
14. NE faites PAS tomber la batterie et ne la soumettez PAS à des chocs. Ne placez PAS d'objets lourds sur la batterie ou le chargeur.
15. Nettoyez toujours les bornes de la batterie à l'aide d'un chiffon sec et propre. Cela permet d'éviter les problèmes de connexion.

Charge de la Batterie de Vol Intelligente

1. Ne branchez jamais directement la batterie sur une prise murale ou un chargeur allume-cigare. Utilisez toujours un adaptateur agréé par DJI. DJI n'est pas responsable, directement ou indirectement, en cas de dommage découlant de l'utilisation d'un chargeur non autorisé par DJI.
2. NE chargez PAS la batterie à proximité de matériaux ou d'objets inflammables ou sur une surface inflammable, telle que de la moquette ou du bois. Surveillez en permanence le chargement de la batterie.
3. NE chargez PAS la batterie immédiatement après l'atterrissage : sa température risque d'être trop élevée. Attendez plutôt que la batterie refroidisse jusqu'à atteindre la température ambiante avant de la recharger. La plage de température idéale de chargement de la batterie est comprise entre 15 °C (59 °F) et 40 °C (104 °F). Pour préserver la sécurité et la durée de vie de la batterie, le chargement de la batterie prendra plus de temps lorsque la température est inférieure à 15 °C (59 °F).
4. Débrancher le chargeur lorsque vous ne l'utilisez pas. Vérifier régulièrement l'état du cordon, de la prise, du boîtier ou des autres éléments du chargeur. NE PAS nettoyer le chargeur à l'alcool dénaturé ou avec d'autres solvants inflammables. Ne jamais utiliser un chargeur endommagé.
5. Pour optimiser les temps de vol, la protection contre les décharges excessives est désactivée lorsque les batteries se déchargent pendant un vol très long. Dans ce cas, une tension de la batterie inférieure à 2 V peut entraîner un risque de sécurité (un incendie par

exemple) lorsqu'elle est chargée. Pour éviter ce risque, la batterie ne pourra pas être chargée si la tension d'une cellule de batterie est inférieure à 2 V. Évitez d'utiliser des batteries de ce type. Restez vigilant en permanence pour éviter une décharge excessive et ainsi éviter des dégâts irréversibles de la batterie.

Stockage de la batterie

1. Veillez à garder la batterie hors de portée des enfants et des animaux de compagnie. NE rangez PAS la batterie à proximité d'une source de chaleur, telle qu'une chaudière ou un radiateur.
2. NE laissez PAS la batterie à l'intérieur d'un véhicule les jours de grande chaleur. La température de stockage idéale est comprise entre 22 °C (72 °F) et 30 °C (86 °F).
3. Protégez toujours la batterie de l'humidité. Ne jamais plonger la batterie dans l'eau.
4. NE LAISSEZ PAS tomber, ne percez pas et ne court-circuitiez pas manuellement la batterie, et ne la soumettez pas à des chocs.
5. Éloigner la batterie de tout objet métallique (lunettes, montres, bijoux, épingles à cheveux, etc.).
6. Ne tentez jamais de voyager avec ou de transporter une batterie endommagée ou une batterie dont le niveau de charge est supérieur à 30 % ou inférieur à 20 %.
7. Lorsque vous transportez une Batterie de Vol Intelligente à bord d'un avion, son niveau de charge doit être inférieur à 30 %. Par ailleurs, vous devez toujours décharger la batterie dans un endroit sûr et ignifugé. Les batteries d'une capacité supérieure à 160 Wh sont interdites dans le transport aérien.

Mise au rebut de la batterie

Mettez la batterie au rebut dans les bacs de recyclage prévus à cet effet dans votre région, une fois que celle-ci est entièrement déchargée. NE jetez PAS la batterie dans une poubelle ordinaire. Respectez strictement la réglementation et les directives en vigueur dans votre région quant à la mise au rebut et au recyclage des batteries.

Entretien de la batterie

1. Ne jamais utiliser la batterie lorsque la température est trop élevée ou trop basse.
2. Ne jamais conserver la batterie dans un endroit où la température dépasse 45 °C (113 °F).

Chauffe

Lorsque la température ambiante est faible (inférieure à 10 °C [50 °F]), appuyez sur le bouton d'alimentation et maintenez-le enfoncé pendant trois secondes pour initier le processus de chauffe de la Batterie de Vol Intelligente. La température de la batterie augmentera progressivement, jusqu'à atteindre 15 °C (59 °F). La température idéale pour la batterie est comprise entre 15 °C (59 °F) et 20 °C (68 °F), pendant environ 20 minutes. Pour interrompre le processus de chauffe, appuyez sur le bouton d'alimentation et maintenez-le enfoncé pendant trois secondes.

AVIS

Utilisation de la batterie

1. Vérifiez que la batterie est suffisamment chargée avant chaque vol.
2. Faites atterrir immédiatement l'appareil lorsque l'avertissement de niveau de batterie faible s'affiche dans l'application DJI GO™ 4.

Charge de la Batterie de Vol Intelligente

1. La Batterie de Vol Intelligente est conçue pour interrompre la recharge lorsqu'elle est entièrement chargée. Nous vous recommandons toutefois de surveiller l'avancée du processus et de débrancher la batterie une fois la charge terminée.
2. Il est recommandé de coupler les batteries. Vous pouvez effectuer cette action dans l'application DJI GO 4. Assurez-vous que chaque paire de batteries est rechargée et déchargée simultanément pour prolonger sa durée de vie et pour une meilleure expérience de vol.

Entretien de la batterie

1. Le cycle de vie de la batterie peut diminuer si vous ne l'utilisez pas pendant une longue période.
2. Chargez et déchargez complètement la batterie au moins une fois tous les trois mois afin d'optimiser son fonctionnement.

Stockage de la batterie

1. Déchargez la batterie à 50 % / 65 % si vous ne prévoyez PAS de l'utiliser pendant 10 jours ou plus. Vous pourrez ainsi prolonger l'autonomie globale de la batterie de façon significative. La batterie se décharge automatiquement à un niveau inférieur à 65 % lorsqu'elle est inactive pendant plus de 10 jours, pour éviter tout gonflement. Il faut environ trois jours pour qu'une batterie se décharge à 65 %. Le fait que la batterie dégage une légère chaleur pendant ce processus est normal. Vous pouvez définir des seuils de décharge dans l'application DJI GO 4.
2. Ne stockez PAS la batterie pendant une longue période si elle est entièrement déchargée. Cela pourrait causer des dommages irréversibles.
3. Si une batterie est déchargée et inutilisée pendant une longue période, elle entrera en mode Hibernation. Ce mode ne vous permet pas de désactiver manuellement le voyant d'alimentation de la batterie. Patientez cinq minutes pour que le voyant s'éteigne. Rechargez la batterie pour désactiver le mode Hibernation.
4. Retirez la batterie de l'appareil avant d'entreposer ce dernier pendant une longue durée.

Mise au rebut de la batterie

1. Si la Batterie de Vol Intelligente est désactivée et ne peut pas être entièrement déchargée, demandez l'aide d'un spécialiste en matière de mise au rebut ou recyclage de batteries.
2. Si vous ne parvenez pas à activer une batterie suite à sa décharge excessive, mettez-la immédiatement au rebut.

Conseils de transport

Conservez toujours la Batterie de Vol Intelligente dans un endroit bien ventilé.

Contenu sujet à modifications.

Téléchargez la dernière version à l'adresse
<http://www.dji.com/matrice-200-series>

MATRICE et DJI sont des marques commerciales de DJI.
Copyright © 2017 DJI Tous droits réservés.

Glossario

I seguenti termini sono utilizzati in riferimento al prodotto per indicare diversi livelli di danni potenziali che possono verificarsi durante il funzionamento dello stesso.

AVVISO **AVVISO:** procedure che, se non seguite correttamente, possono determinare il rischio di danni materiali E rischi minimi o nulli di lesioni.

ATTENZIONE **ATTENZIONE:** procedure che, se non seguite correttamente, determinano la probabilità di danni materiali E il rischio di lesioni gravi.

AVVERTENZA **AVVERTIMENTO:** procedure che, se non seguite correttamente, determinano la probabilità di danni materiali, danni collaterali e lesioni gravi O determinano un'elevata probabilità di lesioni superficiali.



AVVERTENZA

Leggere l'INTERO Manuale utente per acquisire familiarità

con le caratteristiche del prodotto prima dell'utilizzo. L'utilizzo non corretto del prodotto può causare danni materiali o al prodotto e provocare lesioni gravi. Deve essere utilizzato in maniera attenta e responsabile e richiede delle nozioni e delle competenze meccaniche di base. L'utilizzo del prodotto in modo non sicuro e responsabile può causare lesioni personali o danni materiali o al prodotto. Questo prodotto non è destinato all'uso da parte di bambini senza la diretta supervisione di un adulto. NON utilizzare questo prodotto con componenti incompatibili e non alterare il prodotto in alcun modo al di fuori di quanto previsto dalla documentazione fornita da SZ DJI TECHNOLOGY CO., LTD. Le presenti Direttive sulla sicurezza contengono istruzioni relative alla sicurezza, all'uso e alla manutenzione del prodotto. È essenziale leggere e seguire tutte le istruzioni e le avvertenze contenute nel Manuale utente prima dell'assemblaggio, dell'installazione o dell'utilizzo, al fine di azionare correttamente e in modo sicuro il prodotto ed evitare danni o lesioni gravi.

Direttive sulla sicurezza della batteria di volo intelligente

AVVERTENZA

Per evitare il rischio di incendi, lesioni gravi e danni materiali, attenersi alle seguenti direttive sulla sicurezza quando si utilizza, carica o ripone la batteria di volo intelligente della propria serie di prodotto.

Utilizzo della batteria

- NON consentire alla batteria di entrare in contatto con alcun tipo di liquido. NON lasciare la batteria fuori sotto la pioggia o in luoghi umidi o bagnati. Qualora l'interno della batteria entrasse in contatto con l'acqua, potrebbe verificarsi un processo di decomposizione chimica, determinando il rischio di incendio o esplosione della stessa.
- Utilizzare esclusivamente batterie originali DJI™. Visitare www.dji.com per acquistare nuove batterie. DJI non è responsabile, direttamente o indirettamente, per eventuali danni alle attrezzature, causati dall'utilizzo di batterie non DJI.
- Non utilizzare o caricare batterie che presentano rigonfiamenti, perdite di fluido o altri tipi di danno. Qualora si riscontrassero anomalie sulla batteria, contattare immediatamente DJI o un rivenditore autorizzato DJI per ulteriore assistenza.
- Non installare o rimuovere la batteria dal velivolo quando questo è acceso. NON inserire o rimuovere le batterie se l'involucro in plastica appare strappato o danneggiato in alcun modo.

- La batteria dovrebbe essere utilizzata a temperature comprese tra -20 °C e 40 °C (tra -4 °F e 104 °F). L'utilizzo della batteria in ambienti con temperature superiori a 50 °C (122 °F) può provocare gravi danni e l'utilizzo in ambienti con temperature superiori a 60 °C (140 °F) può generare un incendio o un'esplosione. L'utilizzo della batteria a temperature inferiori a -20 °C (-4 °F) può provocare danni permanenti o esplosioni. Si consiglia di attivare la funzione di riscaldamento in tali ambienti.
- NON utilizzare la batteria in presenza di forti cariche elettrostatiche o elettromagnetiche. In caso contrario, il quadro di controllo della batteria può manifestare anomalie di funzionamento e causare gravi incidenti durante il volo.
- Non smontare o perforare la batteria in alcun modo; in caso contrario, possono verificarsi perdite di fluido dalla batteria, incendi o esplosioni.
- Gli elettroliti presenti nella batteria sono altamente corrosivi. Qualora gli elettroliti entrassero in contatto con gli occhi o con la pelle, lavare immediatamente la zona interessata con acqua corrente fresca per almeno 15 minuti. Consultare immediatamente un medico.
- NON utilizzare la batteria se quest'ultima ha subito un urto o altro impatto violento.
- Se la batteria cade in acqua insieme al velivolo durante il volo, rimuoverla immediatamente e riparla in un luogo aperto e sicuro. NON riutilizzare la batteria. Smaltire correttamente la batteria come descritto nella sezione Smaltimento della batteria riportata di seguito. NON surriscaldare la batteria. Spegnerne eventuali incendi che interessino la batteria utilizzando sabbia o un estintore a polvere.
- NON mettere la batteria nel forno a microonde o in un contenitore pressurizzato.
- NON posizionare eventuali celle sciolte della batteria su superfici conduttive, ad esempio un tavolo in metallo.
- NON riporre eventuali celle sciolte in tasca, in una borsa o in un cassetto in cui il contatto con altri oggetti possa causare un corto circuito o in cui i terminali della batteria possano entrare in contatto gli uni con gli altri.
- NON lasciare cadere o colpire la batteria. NON posizionare oggetti pesanti sulla batteria o sul caricabatterie.
- Pulire sempre i terminali della batteria con un panno pulito e asciutto. In questo modo si evita il rischio di guasto del collegamento.

Carica della batteria di volo intelligente

- Non collegare mai le batterie direttamente alle prese a muro o alle uscite del caricabatterie da auto. Utilizzare sempre un adattatore omologato DJI. DJI non è responsabile, direttamente o indirettamente, per eventuali danni causati qualora la batteria sia stata caricata con un caricabatterie non DJI.
- NON caricare la batteria in prossimità di materiali, oggetti o superfici infiammabili, ad esempio tappeti o legno. Non lasciare la batteria incustodita durante la carica.
- NON caricare la batteria immediatamente dopo il volo, in quanto la temperatura della stessa potrebbe essere troppo elevata. Lasciare invece raffreddare la batteria a temperatura ambiente prima di caricarla di nuovo. L'intervallo ideale di temperatura di carica della batteria è compreso tra 15 °C e 40 °C (tra 59 °F e 104 °F). Se la temperatura è inferiore a 15 °C (59 °F), per motivi di sicurezza e durata della batteria sarà necessario un tempo superiore per caricare la batteria.
- Scollegare il caricabatterie quando non è in uso. Esaminare regolarmente il caricabatterie per individuare eventuali danni al cavo, alla spina, al rivestimento o altro. NON utilizzare alcool denaturato o altri solventi infiammabili per pulire il caricabatterie. Non utilizzare mai un caricabatterie danneggiato.
- Per aumentare i tempi di volo, la protezione da scarica eccessiva viene disattivata quando le batterie si scaricano durante un volo molto lungo. In questo caso, una tensione della batteria inferiore a 2 V può provocare un rischio per la sicurezza come ad

esempio causare un incendio durante la carica. Per evitare questa situazione, la batteria non sarà in grado di caricarsi se la tensione di una singola cella della batteria è inferiore a 2 V. Evitare di utilizzare batterie che corrispondono a questa descrizione. Prestare sempre attenzione per evitare una scarica eccessiva con conseguenti danni permanenti alla batteria.

Conservazione della batteria

1. Tenere la batteria fuori dalla portata di bambini e animali domestici. NON riporre la batteria in prossimità di fonti di calore, ad esempio caldaie o termosifoni.
2. NON lasciare la batteria all'interno di un veicolo durante le giornate calde. La temperatura di conservazione ideale è compresa tra 22 °C e 30 °C (tra 72 °F e 86 °F).
3. Mantenere sempre la batteria asciutta. Non far cadere la batteria in acqua.
4. NON far cadere, colpire, perforare o causare manualmente il corto circuito della batteria.
5. Tenere la batteria lontana da oggetti metallici quali ad esempio occhiali, orologi, gioielli e forcine.
6. Non tentare mai di trasportare o di viaggiare con una batteria danneggiata o con una batteria con un livello di carica superiore al 30% o inferiore al 20%.
7. Quando si trasporta la batteria di volo intelligente a bordo di un velivolo, il suo livello di carica deve essere inferiore al 30%. Lasciare sempre la batteria in luoghi ignifughi. È vietato il trasporto aereo delle batterie con capacità maggiore di 160 Wh.

Smaltimento della batteria

Smaltire la batteria in un apposito contenitore per il riciclo locale solo quando è completamente scarica. NON gettare la batteria nei normali contenitori o bidoni per rifiuti. Attenersi rigorosamente alle direttive e alle normative locali in materia di smaltimento e riciclo delle batterie.

Manutenzione della batteria

1. Non utilizzare la batteria quando la temperatura è troppo alta o troppo bassa.
2. Non conservare la batteria in ambienti con temperature superiori a 45 °C (113 °F).

Riscaldamento

Quando la temperatura ambiente è bassa (vale a dire inferiore a 50 °F), premere e tenere premuto il pulsante di accensione per tre secondi per avviare il riscaldamento della batteria di volo intelligente. La temperatura della batteria aumenta gradualmente fino a raggiungere 15 °C (59 °F). La temperatura ideale della batteria è compresa tra 15 °C e 20 °C (tra 59 °F e 68 °F), per circa 20 minuti. Premere e tenere premuto il pulsante di accensione per tre secondi per interrompere il riscaldamento.

AVVISO

Utilizzo della batteria

1. Assicurarsi che la batteria sia completamente carica prima di ogni volo.
2. Far atterrare immediatamente il velivolo quando l'applicazione DJI GO™ 4 segnala un livello di batteria basso.

Carica della batteria di volo intelligente

1. La batteria di volo intelligente è progettata per interrompere la carica non appena questa è completa. Tuttavia, si consiglia di monitorare l'avanzamento della ricarica e di scollegare la batteria quando è completamente carica.
2. Si consiglia di abbinare le batterie. Questa operazione può essere effettuata nell'app DJI GO 4. Assicurarsi di caricare e scaricare contemporaneamente tutte le coppie delle batterie per prolungare la durata e offrire così una migliore esperienza di volo.

Manutenzione della batteria

1. La durata della batteria può diminuire se non viene utilizzata per un periodo di tempo prolungato.
2. Caricare e scaricare completamente la batteria almeno una volta ogni tre mesi per mantenerla in buone condizioni.

Conservazione della batteria

1. Scaricare la batteria fino al 50% - 65% qualora NON si intenda utilizzarla per almeno 10 giorni. Questa operazione estende notevolmente la durata di vita totale della batteria. Per evitare rigonfiamenti, la batteria si scarica automaticamente al di sotto del 65% quando rimane inattiva per oltre 10 giorni. Sono necessari circa tre giorni per scaricare la batteria al 65%. È normale avvertire un'emissione moderata di calore dalla batteria durante il processo di scaricamento. È possibile impostare le soglie di scaricamento nell'app DJI GO 4.
2. NON conservare la batteria completamente scarica per un lungo periodo di tempo. Ciò può provocare danni irreversibili.
3. La batteria entra in modalità di ibernazione se scaricata e non utilizzata per un periodo di tempo prolungato. In questo stato, non è possibile spegnere manualmente il LED di funzionamento della batteria. Non toccare la batteria per cinque minuti e la luce si spegnerà automaticamente. Ricaricare la batteria per interrompere la modalità di sospensione.
4. Rimuovere la batteria dal velivolo se si prevede di non utilizzarla per un periodo di tempo prolungato.

Smaltimento della batteria

1. Se la batteria di volo intelligente è disattivata e la batteria non può essere scaricata del tutto, per ulteriore assistenza, si prega di contattare un responsabile dello smaltimento/riciclo di batterie.
2. Smaltire immediatamente la batteria se non si accende dopo essersi scaricata eccessivamente.

Avviso sul trasporto

Conservare sempre le batterie di volo intelligenti in un luogo ben ventilato.

Il presente contenuto è soggetto a modifiche.

Scaricare l'ultima versione da
<http://www.dji.com/matrice-200-series>

MATRICE e DJI sono marchi registrati DJI.
Copyright © 2017 DJI Tutti i diritti riservati.

Woordenlijst

De volgende termen worden gebruikt in de productdocumentatie om de verschillende niveaus van mogelijke schade aan te geven tijdens het gebruik van dit product.

OPMERKING **OPMERKING:** Procedures kunnen, indien niet correct gevolgd, fysieke schade aan eigendommen veroorzaken, maar er is weinig of geen kans op letsel.

LET OP **LET OP:** Procedures kunnen, indien niet correct gevolgd, fysieke schade aan eigendommen veroorzaken EN er is kans op ernstig letsel.

WAARSCHUWING **WAARSCHUWING:** Procedures kunnen, indien niet correct gevolgd, fysieke schade aan eigendommen, bijkomende schade en ernstig letsel veroorzaken OF een hoge kans op oppervlakkig letsel veroorzaken.



WAARSCHUWING

Lees de GEHELE handleiding zorgvuldig door om jezelf

vertrouwd te maken met de bijzonderheden van dit product alvorens het te gebruiken. Het niet correct besturen van het product kan leiden tot schade aan het product of persoonlijke eigendommen en kan ernstig letsel veroorzaken. De apparatuur moet voorzichtig worden bediend met gezond verstand en vereist enige elementaire mechanische kennis en vaardigheid. Het niet gebruiken van dit product op een veilige en verantwoorde manier kan leiden tot letsel of schade aan het product of andere zaken. Dit product is niet bedoeld voor gebruik door kinderen zonder direct toezicht van volwassenen. Gebruik dit product NIET in combinatie met incompatibele onderdelen en wijzig het niet op enige wijze buiten de documenten die zijn verschaft door SZ DJI TECHNOLOGY CO., LTD. Deze veiligheidsvoorschriften bevatten instructies voor veiligheid, bediening en onderhoud. Het is van essentieel belang dat je alle instructies en waarschuwingen in de gebruiksaanwijzing leest en opvolgt vóór montage, installatie of gebruik, om op de juiste manier met dit product te werken en schade of ernstig letsel te voorkomen.

IN

- De accu dient bij voorkeur te worden gebruikt bij temperaturen tussen -20 °C en 40 °C (-4 °F en 104 °F). Gebruik van de accu bij temperaturen boven 50 °C (122 °F) kan leiden tot ernstige schade. Gebruik van de accu bij temperaturen boven 60 °C (140 °F) kan leiden tot brand of een explosie. Gebruik van de accu bij temperaturen onder -20 °C (-4 °F) kan permanente schade of een explosie veroorzaken. Het is raadzaam om in zulke omgevingen de verwarmingsfunctie te activeren.
- Gebruik de accu NIET in sterke elektrostatische of elektromagnetische omgevingen. Anders kan het accuschakelbord defect kan raken, waardoor een ernstig ongeval tijdens de vlucht kan worden veroorzaakt.
- Demonteer of doorboor de accu nooit. De accu kan gaan lekken, in brand vliegen of exploderen.
- De elektrolyten in de accu zijn zeer corrosief. Als een elektrolyt contact maakt met de ogen of de huid, het betreffende lichaamsdeel direct spoelen met stromend schoon water gedurende ten minste 15 minuten. Raadpleeg direct een arts.
- Gebruik de accu na neerstorten of stoten NIET opnieuw.
- Haal onmiddellijk de accu uit de drone wanneer deze tijdens de vlucht in water valt en leg de accu op een veilige en open plek. Gebruik de accu NIET opnieuw. Voer de accu op juiste wijze af, zoals beschreven in het hoofdstuk Accu recyclen hieronder. Verhit de accu NIET. Blus een brand in de accu met zand of een poederblusser.
- Plaats de accu NIET in een magnetron of in een houder onder druk.
- Plaats GEEN losse accucellen op een geleidend oppervlak, zoals een metalen tafel.
- Plaats GEEN losse cellen in een zak, tas of lade waar ze kortsluiting kunnen maken met andere voorwerpen, of waar de accucellen tegen elkaar kunnen worden gedrukt.
- Accu NIET laten vallen of stoten. Plaats GEEN zware voorwerpen op de accu of de oplader.
- Reinig de accuklemmen altijd met een schone, droge doek. Dit voorkomt defect raken van de aansluiting.

De Intelligent Flight Battery opladen

- Koppel de accu's nooit direct aan stopcontacten of opladers in de auto. Gebruik altijd een door DJI goedgekeurde adapter. DJI is niet verantwoordelijk of aansprakelijk, direct of indirect, voor schade als gevolg van het gebruik van een accu die is opgeladen met een ander merk oplader dan DJI.
- Laad de accu NIET op in nabijheid van ontvlambare materialen of voorwerpen of op brandbare oppervlakken zoals tapijt of hout. Laat de accu nooit onbeheerd achter tijdens het opladen.
- Laad de accu NIET direct na de vlucht op, de temperatuur van de accu kan te hoog zijn. Laat de accu afkoelen tot omgevingstemperatuur alvorens hem opnieuw op te laden. De ideale temperatuur voor opladen ligt tussen 15 °C en 40 °C (59 °F en 104 °F). Voor het behoud van de veiligheid en de levensduur van de accu, duurt het langer om de accu op te laden bij een temperatuur lager dan 15 °C (59 °F).
- Koppel de oplader los als deze niet wordt gebruikt. Controleer de oplader regelmatig op schade aan snoer, stekker, behuizing en andere onderdelen. Reinig de oplader NIET met gedetanteerde alcohol of andere brandbare oplosmiddelen. Gebruik nooit een beschadigde oplader.
- Voor een langere vluchttijd wordt de bescherming tegen te hoge ontlading uitgeschakeld wanneer de accu's tijdens lange vluchten ontladen. In dit geval kan een accuspanning lager dan 2 V een veiligheidsgevaar vormen, zo kan er brand ontstaan bij het opladen. Om dit te voorkomen kan de accu niet worden opgeladen als de spanning van een enkele accucel lager is dan 2 V. Gebruik geen accu's die aan deze beschrijving voldoen. Wees altijd alert om een te hoge ontlading te voorkomen om permanente schade aan de accu te voorkomen.

Veiligheidsrichtlijnen Intelligent Flight Battery

WAARSCHUWING

Neem om brand, ernstig letsel en materiële schade te voorkomen de volgende veiligheidsrichtlijnen in acht bij het gebruiken, opladen of opslaan van de Intelligent Flight Battery van jouw serie.

Accugebruik

- Laat de accu NIET in contact komen met enige vorm van vloeistof. Bewaar de accu NIET in de regen of in een vochtige of natte omgeving. Als de binnenkant van de accu in contact komt met water, kan chemische ontleding optreden. Dit kan leiden tot ontbranding van de accu en zelfs tot een explosie.
- Gebruik nooit accu's van een ander merk dan DJI™. Surf naar www.dji.com voor aanschaf van nieuwe accu's. DJI is niet verantwoordelijk of aansprakelijk, direct of indirect, voor schade aan apparatuur als gevolg van het gebruik van accu's van een ander merk dan DJI.
- Gebruik nooit gezwollen, lekkende of beschadigde accu's. Neem contact op met DJI of een door DJI erkende dealer voor assistentie wanneer de accu abnormaal is.
- Installeer of verwijder de accu nooit uit de drone wanneer deze is ingeschakeld. Plaats of verwijder de accu NIET als de kunststof afdekking gescheurd of anderszins beschadigd is.

Accuopslag

1. Houd de accu buiten bereik van kinderen en dieren. Plaats de accu NIET in de buurt van warmtebronnen, zoals een oven of een kachel.
2. Laat de accu op warme dagen NIET in de auto achter. De ideale opslagtemperatuur ligt tussen 22 °C (72 °F) en 30 °C (86 °F).
3. Bewaar de accu altijd op een droge plaats. Laat de accu nooit in water vallen.
4. Laat de accu NIET vallen, tegen elkaar botsen en veroorzaak geen handmatige kortsluiting in de accu.
5. Houd de accu uit de buurt van metalen voorwerpen zoals brillen, horloges, sieraden en haarspelden.
6. Probeer nooit een beschadigde accu of een accu met een laadniveau boven 30% of onder 20% mee te nemen op reis of te vervoeren.
7. Wanneer de Intelligent Flight Battery wordt meegenomen aan boord van een vliegtuig, moet het oplaadniveau ervan lager zijn dan 30%. Ontlaad de accu altijd op een brandvrije locatie. Accu's met een capaciteit van meer dan 160 Wh mogen niet worden gebruikt voor vliegtransport.

Accu recyclen

Voer de accu uitsluitend na volledig ontladen ervan af in daarvoor binnen u regio bestemde recyclecontainers. Plaats de accu NIET in een reguliere vuilnisbak of -zak. Houd u strikt aan de plaatselijke regelgeving inzake afvoer en recycling van accu's.

Accu onderhouden

1. Gebruik de accu nooit als de temperatuur te hoog of te laag is.
2. Bewaar de accu nooit in omgevingen met een temperatuur van meer dan 45 °C (113 °F).

Verwarmen

Wanneer de omgevingstemperatuur laag is (lager dan 50 °F), de aan/uit-knop gedurende drie seconden ingedrukt houden om verwarming van de Intelligent Flight Battery te starten. De temperatuur van de accu neemt langzaam toe totdat deze 15 °C (59 °F) bereikt. De ideale accutemperatuur ligt tussen 15 °C (59 °F) en 20 °C (68 °F) en houdt ongeveer 20 minuten aan. Houd de aan/uit-knop gedurende drie seconden ingedrukt om de verwarming te stoppen.

OPMERKING

Accugebruik

1. Controleer vóór elke vlucht of de accu volledig is opgeladen.
2. Laat de drone onmiddellijk landen als de waarschuwing voor laag accuniveau wordt geactiveerd in de DJI GO™ 4-app.

De Intelligent Flight Battery opladen

1. De Intelligent Flight Battery is speciaal ontworpen om te stoppen met opladen wanneer deze vol is. Het is echter een goede gewoonte om toezicht te houden op de voortgang van het laden en de accu los te koppelen wanneer deze volledig is opgeladen.
2. Het koppelen van accu's is aanbevolen. Dit kan met behulp van de DJI GO 4-app. Zorg dat elk accupaar tegelijkertijd wordt opgeladen en ontladen om de levensduur van de accu's te verlengen en voor een betere vliegervaring.

Accu onderhouden

1. De levensduur van de accu kan worden verkort als deze gedurende langere tijd niet wordt gebruikt.
2. Laad en ontlad de accu ten minste éénmaal per drie maanden volledig om hem gezond te houden.

Accuopslag

1. Ontlaad de accu tot 50% ~ 65% als deze langer dan 10 dagen NIET wordt gebruikt. Dit kan de levensduur van de accu aanzienlijk verlengen. De accu ontlad automatisch tot onder 65% bij

inactiviteit van meer dan 10 dagen om opzwellen te voorkomen. Het duurt ongeveer 3 dagen om de accu naar 65% te ontladen. Het is normaal dat je een matige warmte uit de accu voelt komen tijdens de ontladprocedure. Stel de ontladrempeels in de DJI GO 4-app in.

2. Berg een volledig ontladen accu NIET gedurende langere tijd op. Dit kan onomkeerbare schade veroorzaken.
3. De accu schakelt naar de slaapstand als deze ontladen is en gedurende een langere periode wordt opgeborgen. U kunt de accuvermogen-led niet handmatig uitschakelen in deze staat. Wanneer de accu gedurende 5 minuten inactief is, gaat het lampje uit. Laad de accu op om deze uit de slaapstand te halen.
4. Verwijder de accu's uit het luchtvaartuig wanneer het gedurende een langere periode wordt opgeslagen.

Accu recyclen

1. Als de Intelligent Flight Battery is uitgeschakeld en de accu niet volledig kan worden ontladen, neemt u contact op met een professioneel accu-recyclingbedrijf voor verdere hulp.
2. Voer de accu onmiddellijk af indien deze na te ver ontladen niet kan worden ingeschakeld.

Kennisgeving betreffende reizen

Bewaar Intelligent Flight Batteries altijd in een goed geventileerde ruimte.

Deze inhoud is aan verandering onderhevig.

Download de nieuwste versie op
<http://www.dji.com/matrice-200-series>

MATRICE en DJI zijn handelsmerken van DJI.
Copyright © 2017 DJI Alle rechten voorbehouden.

Glossário

Os seguintes termos são usados em toda a documentação de produtos para indicar vários níveis de danos em potencial ao operar este produto.

AVISO **ATENÇÃO:** Procedimentos que, se não seguidos corretamente, criam a probabilidade de danos físicos E pouca ou nenhuma possibilidade de ferimentos.

CUIDADO **CUIDADO:** Procedimentos que, se não seguidos corretamente, criam a probabilidade de danos físicos e ao patrimônio E a possibilidade de ferimentos graves.

ADVERTÊNCIA **ADVERTÊNCIA:** Procedimentos que, se não seguidos corretamente, criam a probabilidade de danos ao patrimônio, danos colaterais e ferimentos graves OU criam alta probabilidade de ferimentos superficiais.



ADVERTÊNCIA

Leia o Manual do Usuário POR INTEIRO para se familiarizar

com os recursos do produto antes de utilizá-lo. Deixar de operar o produto corretamente pode resultar em danos ao produto ou ao patrimônio, além de causar ferimentos graves. Ele deve ser operado com cuidado e bom senso e requer capacidade mecânica e conhecimentos básicos. Deixar de operar este produto de maneira segura e responsável pode resultar em ferimentos ou danos ao produto ou ao patrimônio. Este produto não foi concebido para ser utilizado por crianças sem supervisão de um adulto. NÃO use este produto com componentes incompatíveis nem altere este produto de qualquer maneira diferente da descrita nos documentos fornecidos pela SZ DJI TECHNOLOGY CO., LTD. Estas diretrizes de segurança contêm instruções de segurança, funcionamento e manutenção. É essencial ler e seguir todas as instruções e advertências contidas no manual do usuário antes da montagem, configuração ou uso, a fim de operar o produto corretamente e com segurança, e evitar danos ou ferimentos graves.

Diretrizes de segurança da Bateria de Voo Inteligente (Intelligent Flight Battery)

ADVERTÊNCIA

Para evitar incêndio, ferimentos graves e danos ao patrimônio, observe as seguintes diretrizes de segurança ao usar, carregar ou armazenar a série de Bateria de Voo Inteligente.

Utilização da bateria

- NÃO deixe a bateria entrar em contato com nenhum tipo de líquido. NÃO deixe a bateria exposta à chuva ou em ambientes úmidos ou molhados. Se o interior da bateria entrar em contato com água, pode ocorrer decomposição de substâncias químicas, o que pode causar incêndio da bateria e até mesmo explosão.
- Nunca utilize baterias que não sejam DJI™. Acesse www.dji.com para comprar baterias novas. A DJI não se responsabiliza por danos diretos ou indiretos ao equipamento causados pelo uso de baterias não DJI.
- Nunca utilize ou carregue baterias inchadas, com fugas ou danificadas. Se a bateria estiver anormal, entre em contato com o DJI ou um revendedor autorizado da DJI imediatamente para obter assistência.
- Nunca instale nem remova a bateria do quadricóptero quando ele estiver ligado. NÃO insira nem remova a bateria se a tampa de plástico tiver sido violada ou comprometida de alguma forma.

- O ideal é que a bateria entre as temperaturas de -4°F (20°C) a 104°F (40°C). O uso da bateria em ambientes acima de 122°F (50°C) pode levar a danos graves; em ambientes acima de 140°F (60°C), pode haver incêndio ou explosão. A utilização da bateria em temperaturas inferiores a -4°F (-20°C) pode levar a danos permanentes ou a uma explosão. Recomenda-se ativar a função de aquecimento nesses ambientes.
- NÃO utilize a bateria em ambientes eletrostáticos ou eletromagnéticos fortes. Caso contrário, placa de controle da bateria pode apresentar mau funcionamento e causar um acidente grave durante o voo.
- Nunca desmonte nem perfure a bateria de nenhuma forma, senão a bateria pode vaziar, pegar fogo ou explodir.
- Os eletrólitos da bateria são altamente corrosivos. Se algum eletrólito entrar em contato com sua pele ou seus olhos, lave imediatamente a área afetada com água limpa corrente por pelo menos 15 minutos. Consulte um médico imediatamente.
- NÃO use a bateria novamente se ela tiver sido envolvida em um acidente ou sofrer forte impacto.
- Se a bateria cair na água com o quadricóptero durante o voo, retire-a imediatamente e coloque-a em uma área aberta e segura. NÃO utilize a bateria novamente. Descarte a bateria de forma adequada, conforme descrito na seção Descarte da Bateria abaixo. NÃO aqueça a bateria. Apague incêndios com a bateria usando areia ou um extintor de incêndio de pó seco.
- NÃO coloque a bateria em um forno de micro-ondas, nem em um recipiente pressurizado.
- NÃO coloque as células de bateria em qualquer superfície condutora, como, por exemplo, uma mesa em metal.
- NÃO coloque as células soltas em um bolso, bolsa ou gaveta, onde possam entrar em curto-circuito com outros itens, nem em lugares em que os terminais da bateria possam ser pressionados uns contra os outros.
- NÃO derrube nem bata a bateria. NÃO coloque objetos pesados sobre a bateria ou o carregador.
- Sempre limpe os terminais da bateria com um pano limpo e seco. Isso evitará o risco de falha de conexão.

Carregamento da Bateria de Voo Inteligente

- Nunca encaixe as baterias diretamente em tomadas de parede ou de carregadores de carro. Use sempre um adaptador aprovado pela DJI. A DJI não é responsável, direta ou indiretamente, por danos causados se a bateria tiver sido carregada com um carregador não DJI.
- NÃO carregue a bateria próximo a materiais e objetos inflamáveis, ou sobre superfícies inflamáveis, como carpetes ou madeira. Nunca deixe a bateria sem vigilância durante o carregamento.
- NÃO carregue a bateria imediatamente após o voo; a temperatura da bateria pode estar muito alta. Em vez disso, deixe a bateria esfriar até perto da temperatura ambiente antes de recarregá-la. A temperatura de carregamento ideal da bateria varia de 59°F (15°C) a 104°F (40°C). Para manter a segurança e a vida útil da bateria, demore mais tempo para carregar a bateria quando a temperatura estiver abaixo de 59°F (15°C).
- Desligue o carregador quando não estiver em uso. Examine o carregador regularmente para ver se há danos no cabo, na ficha, no revestimento ou noutras peças. NÃO limpe o carregador com álcool desnaturado ou com outros solventes inflamáveis. Nunca utilize um carregador danificado.
- Para estender os tempos de voo, a proteção contra sobrecarga é desativada quando as baterias estão descarregando durante um voo muito longo. Neste caso, uma tensão de bateria abaixo de 2V pode causar um risco à segurança durante o carregamento, por exemplo, incêndio. Para impedir que isso ocorra, a bateria não deve ser carregada se a tensão de uma única célula estiver abaixo de 2V. Evite usar baterias nessa situação. Para prevenir danos à bateria, fique sempre alerta para evitar uma sobrecarga grave.

Armazenamento da bateria

1. Mantenha a bateria fora do alcance de crianças e animais. NÃO deixe a bateria próxima a fontes de calor, como fornos ou aquecedores.
2. NÃO deixe a bateria dentro de um veículo em dias quentes. A temperatura ideal de armazenamento é de 72°F (22°C) a 86°F (30°C).
3. Sempre mantenha a bateria seca. Nunca deixe a bateria cair na água.
4. NÃO deixe a bateria cair nem sofrer impactos, não a perfure e não a coloque em curto-circuito.
5. Mantenha a bateria longe de objetos metálicos como óculos, relógios, joias e ganchos para o cabelo.
6. Nunca tente viajar ou transportar uma bateria danificada ou uma bateria com um nível de energia superior a 30% ou inferior a 20%.
7. Ao transportar a Bateria de Voo Inteligente a bordo de um avião, o seu nível de energia deve estar inferior a 30%. E sempre descarregue a bateria somente em um local à prova de fogo. O transporte de baterias com capacidade superior a 160 Wh em aviões é proibido.

Eliminação da bateria

Descarte a bateria em caixas de reciclagem específicas em sua região e somente depois da descarga completa. NÃO coloque a bateria em recipientes ou latas de lixo comum. Siga rigorosamente as regulamentações e instruções da sua região referentes ao descarte e reciclagem de baterias.

Manutenção da bateria

1. Nunca utilize a bateria quando a temperatura for demasiado elevada ou demasiado baixa.
2. Nunca guarde a bateria em ambientes com temperaturas superiores a 113°F (45°C).

Aquecimento

Quando a temperatura ambiente estiver baixa (ou seja, inferior a 50°F (10°C)), pressione e segure o botão liga/desliga durante 3 segundos para aquecer a Bateria de Voo Inteligente. A temperatura da bateria irá aumentar gradualmente até atingir 59°F (15°C). A temperatura ideal da bateria é de 59°F (15°C) a 68°F (20°C), com duração de aproximadamente 20 minutos. Pressione e segure o botão liga/desliga por 3 segundos para parar o aquecimento.

AVISO

Utilização da bateria

1. Verifique se a bateria está totalmente carregada antes de cada voo.
2. Aterrisse o quadricóptero imediatamente quando o aviso de nível de bateria fraca for ativado no aplicativo DJI GO™ 4.

Carregamento da Bateria de Voo Inteligente

1. A Bateria de Voo Inteligente foi projetada para parar o carregamento quando estiver cheia. No entanto, é uma boa prática monitorar o andamento da carga e desconectar a bateria quando estiver totalmente carregada.
2. É recomendável emparelhar as baterias. Isso pode ser feito no aplicativo DJI GO 4. Certifique-se de que cada par de baterias seja carregado e descarregado simultaneamente para prolongar sua vida útil e para uma melhor experiência de voo.

Manutenção da bateria

1. A vida da bateria pode ser reduzida se ela não for usada por um longo período.
2. Carregue e descarregue totalmente a bateria pelo menos uma vez a cada 3 meses para manter a sua integridade.

Armazenamento da bateria

1. Descarregue a bateria até o nível de 50% a 65%, se a previsão for de NÃO usá-la por 10 dias ou mais. Isso pode prolongar significativamente a vida útil da bateria. A bateria descarrega automaticamente para menos de 65% da carga total se ficar ociosa por mais de 10 dias, a fim de evitar que estufe. Demora aproximadamente 3 dias para descarregar a bateria até 65%. É normal que um calor moderado seja emitido pela bateria durante o processo de descarga. Você pode definir os limites de descarregamento no aplicativo DJI GO 4.
2. NÃO armazene a bateria por um longo período com a sua energia totalmente descarregada. Isso pode levar a danos irreversíveis.
3. A bateria entrará no modo de hibernação se for esgotada e armazenada por um longo período. Você não pode desligar manualmente os LEDs de carga da bateria nesse estado. Deixe a bateria sem supervisão por 5 minutos e, em seguida, a luz se apagará. Recarregue a bateria para tirá-la do modo de hibernação.
4. Remova a bateria do quadricóptero se ele for deixado guardado por um longo período.

Eliminação da bateria

1. Se a Bateria de Voo Inteligente for desativada e não for possível descarregar totalmente a bateria, entre em contato com um agente profissional de descarte/reciclagem de baterias para obter assistência.
2. Descarte a bateria imediatamente caso ela não possa ser carregada após uma descarga excessiva.

Aviso sobre viagens

Sempre armazene as Bateria de Voo Inteligente em um local bem ventilado.

Este conteúdo está sujeito a alterações.

Baixe a versão mais recente disponível em
<http://www.dji.com/matrice-200-series>

MATRICE e DJI são marcas registradas da DJI.
Copyright © 2017 Todos os direitos reservados.

Обозначения

Для определения различных уровней потенциальной опасности при использовании данного продукта в соответствующих документах применяются приведенные ниже термины.

ПРИМЕЧАНИЕ ПРИМЕЧАНИЕ: операции, при некорректном выполнении которых создается угроза физического повреждения имущества и минимальная возможность получения травм.

ПРЕДОСТЕРЕЖЕНИЕ ПРЕДОСТЕРЕЖЕНИЕ: операции, при некорректном выполнении которых создается угроза физического повреждения имущества и возможность получения серьезных травм.

ПРЕДУПРЕЖДЕНИЕ ПРЕДУПРЕЖДЕНИЕ: операции, при некорректном выполнении которых создается угроза физического повреждения имущества, сопутствующего ущерба и серьезных травм ИЛИ появляется большая вероятность поверхностных телесных повреждений.



ПРЕДУПРЕЖДЕНИЕ

Перед началом эксплуатации **ПОЛНОСТЬЮ** прочтите

руководство пользователя и ознакомьтесь с характеристиками данного продукта. Пренебрежение содержанием данного документа и несоблюдение мер безопасности может привести к серьезным травмам, повреждению продукта и другого имущества. Использование изделия требует базовых знаний и навыков в области механики. Будьте внимательны и руководствуйтесь здравым смыслом при работе с устройством. Несоблюдение нижеизложенных инструкций по технике безопасности может привести к травме, повреждению дрона или другого имущества. Данный продукт не предназначен для использования детьми без непосредственного присмотра взрослых. НЕ используйте продукт с несовместимыми компонентами и не вносите изменения в конструкцию данного продукта тем или иным способом, не указанным в документах, предоставляемых SZ DJI TECHNOLOGY CO., LTD. Данное руководство по технике безопасности содержит инструкции по технике безопасности, эксплуатации и обслуживанию продукта. Для обеспечения правильной и безопасной эксплуатации и во избежание повреждений и серьезных травм до начала сборки, настройки или использования продукта необходимо ознакомиться со всеми инструкциями и предупреждениями в руководстве пользователя и соблюдать их.

Руководство по технике безопасности аккумулятора Intelligent Flight Battery

ПРЕДУПРЕЖДЕНИЕ

Соблюдение следующих правил техники безопасности при использовании, зарядке или хранении аккумулятора серии Intelligent Flight Battery поможет вам избежать пожара, серьезных травм и повреждений имущества.

Использование аккумулятора

- НЕ допускайте контакта аккумулятора с любыми жидкостями. НЕ оставляйте аккумулятор под дождем, в условиях сырости или высокой влажности. В случае контакта содержимого аккумулятора с водой произойдет химическая реакция распада, которая может привести к возгоранию и даже взрыву.
- Запрещена эксплуатация аккумуляторов сторонних производителей (не DJI™). Для приобретения новых аккумуляторов необходимо посетить веб-сайт www.dji.com. Компания DJI не несет ответственности, прямо или косвенно, за повреждения оборудования, вызванные использованием аккумуляторов других компаний.

- Запрещается использовать или заряжать вздувшиеся, протекающие или поврежденные аккумуляторы. В случае появления вышеупомянутых дефектов необходимо немедленно обратиться за помощью в компанию DJI или к ее уполномоченному представителю.
- Запрещается устанавливать или снимать аккумулятор с включенного дрона. НЕ устанавливайте и не извлекайте аккумулятор, если пластиковая обложка имеет какие-либо повреждения.
- В идеальном варианте, аккумулятор должен эксплуатироваться при температуре от -20 до +40 °C (от -4 до 104 °F). Использование аккумулятора при температуре более 50 °C (122 °F) может привести к серьезным повреждениям, а при температуре более 60 °C (140 °F) — к пожару или взрыву. Использование аккумулятора при температуре ниже -20 °C (-4 °F) может вызвать необратимые повреждения или привести к взрыву. Рекомендуется активировать функцию нагрева при такой температуре.
- ЗАПРЕЩАЕТСЯ** использовать аккумулятор в условиях сильного электростатического или электромагнитного воздействия. В противном случае блок управления аккумулятором может выйти из строя и стать причиной серьезной аварии во время полета.
- Запрещается разбирать или прокалывать аккумулятор. Это может привести к течью, возгоранию или взрыву.
- Аккумулятор содержит едкие электролиты. В случае попадания электролита в глаза или на кожу необходимо немедленно промыть пораженный участок большим количеством чистой воды в течение как минимум 15 минут. Немедленно обратитесь к врачу.
- ЗАПРЕЩАЕТСЯ** повторно использовать аккумулятор после любой поломки, аварии или сильного механического удара.
- В случае падения аккумулятора в воду вместе с дроном его необходимо немедленно извлечь и поместить в безопасное и открытое место. **ЗАПРЕЩАЕТСЯ** повторно использовать аккумулятор. Аккумулятор должен быть утилизирован, как это описано ниже в разделе «Утилизация аккумулятора». **ЗАПРЕЩАЕТСЯ** нагревать аккумулятор. В случае возгорания аккумулятора следует тушить песком или порошковыми огнетушителями.
- ЗАПРЕЩАЕТСЯ** помещать аккумулятор в микроволновую печь или герметизированный контейнер.
- ЗАПРЕЩАЕТСЯ** помещать отдельные элементы аккумулятора на токопроводящие поверхности, такие как металлический стол.
- ЗАПРЕЩАЕТСЯ** класть отдельные элементы аккумулятора в карман, сумку или ящик шкафа, где может произойти короткое замыкание из-за контакта с другими предметами или соприкосновения клемм аккумулятора друг с другом.
- ЗАПРЕЩАЕТСЯ** бросать аккумулятор и подвергать его ударным воздействиям. НЕ помещайте тяжелые предметы на аккумулятор или зарядное устройство.
- Клеммы аккумулятора необходимо всегда очищать чистой сухой тканью. Это позволит избежать риска пробоя подключения.

Зарядка аккумулятора Intelligent Flight Battery

- ЗАПРЕЩАЕТСЯ** подключать аккумулятор напрямую к настанным розеткам или розеткам бортовой сети автомобиля. Всегда используйте одобренный DJI адаптер. Компания DJI не несет ответственности, прямо или косвенно, за повреждения, если для зарядки аккумулятора использовалось зарядное устройство другой компании.
- ЗАПРЕЩАЕТСЯ** заряжать аккумулятор вблизи легковоспламеняющихся материалов, предметов или на легковоспламеняющихся поверхностях, таких как ковровые или деревянные покрытия. Не оставляйте аккумулятор без присмотра во время зарядки.
- НЕ заряжайте аккумулятор непосредственно после полета, он может быть очень горячим. Перед зарядкой аккумулятора дождитесь, пока он остынет до комнатной температуры. Идеальный диапазон температур зарядки аккумулятора — от 15 до 40 °C (от 59 до 104 °F) для поддержания безопасности и длительного срока службы аккумулятора зарядка при температуре ниже 15 °C (59 °F) займет больше времени.
- Отсоедините зарядное устройство от сети питания, если

оно не используется. Регулярно осматривайте зарядное устройство на предмет поврежденной шнура, вилки, корпуса или других частей. Запрещается использовать денатурированный спирт или другие легковоспламеняющиеся растворители для очистки зарядного устройства. Запрещается использовать неисправное зарядное устройство.

- Для увеличения времени полета функция защиты от чрезмерной разрядки отключается при разрядке аккумуляторов во время длительного полета. В этом случае напряжение аккумулятора ниже 2 В может стать причиной угрозы безопасности, например возгорания во время зарядки. Чтобы предотвратить это, аккумулятор не будет заряжаться, если напряжение хотя бы одной ячейки ниже 2 В. Не используйте аккумуляторы, подходящие под это описание. Будьте бдительны, чтобы избежать чрезмерной разрядки аккумулятора для предотвращения его необратимого повреждения.

Хранение аккумулятора

- Храните аккумулятор в местах, недоступных для детей и животных. ЗАПРЕЩАЕТСЯ оставлять аккумулятор вблизи таких источников тепла, как печи или нагреватели.
- НЕ оставляйте аккумулятор внутри транспортных средств в жаркие дни. Рекомендуется хранить аккумуляторы при температуре от 22 до 30 °C (от 72 до 86 °F).
- Аккумулятор всегда должен быть сухим. Запрещается погружать аккумулятор в воду.
- Запрещается бросать, ударять, прокалывать или вручную замыкать аккумулятор накоротко.
- Необходимо хранить аккумулятор вдали от таких металлических объектов, как очки, часы, ювелирные украшения и закладки для волос.
- Запрещается транспортировать поврежденный аккумулятор или аккумулятор, заряженный более чем на 30% или менее чем на 20%.
- Если вы перевозите аккумулятор Intelligent Flight Battery на самолете, уровень его заряда должен быть менее 30%. Допускается разряжать аккумулятор только в пожаробезопасном месте. Запрещается транспортировка по воздуху аккумуляторов емкостью более 160 Втч.

Утилизация аккумулятора

Утилизация аккумулятора производится на специализированных предприятиях в вашем регионе и только после его полной разрядки. ЗАПРЕЩАЕТСЯ выбрасывать аккумуляторы в контейнеры для обычных бытовых отходов. Аккумуляторы необходимо утилизировать в строгом соответствии с местными нормативами и законодательством.

Обслуживание аккумулятора

- Запрещается использовать аккумуляторы при слишком высоких или слишком низких температурах.
- Запрещается хранить аккумулятор при температуре окружающей среды выше 45 °C (113 °F).

Нагревание

При низкой температуре окружающей среды (например, ниже 10 °C (50 °F)) нажмите и удерживайте кнопку питания в течение 3 секунд, чтобы аккумулятор Intelligent Flight Battery начал прогреваться. Температура аккумулятора будет постепенно повышаться до тех пор, пока не достигнет значения 15 °C (59 °F). Оптимальная температура аккумулятора — от 15 до 20 °C (от 59 до 68 °F), рекомендуется сохранять ее приблизительно 20 минут. Нажмите и удерживайте кнопку питания в течение трех секунд, чтобы прекратить нагревание.

ПРИМЕЧАНИЕ

Использование аккумулятора

- Перед каждым полетом аккумулятор должен быть полностью заряжен.
- При появлении предупреждающего сигнала о низком уровне заряда аккумулятора в приложении DJI GO™ 4 немедленно посадите дрон.

Зарядка аккумулятора Intelligent Flight Battery

- По достижении полного уровня заряда аккумулятор Intelligent Flight Battery прекратит зарядку. Однако рекомендуется следить за процессом зарядки и отключать аккумулятор при достижении максимального уровня заряда.
- Рекомендуется использовать два аккумулятора. Этот вариант можно выбрать в приложении DJI GO 4. Обеспечьте одновременную зарядку и разрядку каждой пары аккумуляторов, чтобы продлить их срок службы и гарантировать наилучшие впечатления от полета.

Обслуживание аккумулятора

- Срок службы аккумулятора может сократиться, если он не используется в течение длительного времени.
- Полностью заряжайте и разряжайте аккумулятор по меньшей мере один раз в три месяца для поддержания его в хорошем рабочем состоянии.

Хранение аккумулятора

- Если аккумулятор НЕ будет использоваться в течение 10 или более дней, его необходимо разрядить до уровня 50 – 65%. Это позволит наимного увеличить общий срок его службы. Аккумулятор автоматически разряжается до уровня ниже 65%, если он не эксплуатируется больше 10 дней. Это позволяет предотвратить возможную деформацию аккумулятора. Процесс разрядки до уровня 65% занимает примерно три дня. Во время разрядки аккумулятор может слегка нагреваться. Пороговые значения разрядки можно установить в приложении DJI GO 4.
- ЗАПРЕЩАЕТСЯ хранить аккумулятор в полностью разряженном состоянии на протяжении длительного времени. Это может привести к необратимым повреждениям.
- Если аккумулятор разряжен и хранится длительное время, он перейдет в режим пониженного энергопотребления. В этом положении вручную отключить светодиодный индикатор питания аккумулятора невозможно. Он автоматически погаснет через пять минут. Для выхода аккумулятора из режима пониженного энергопотребления его необходимо зарядить.
- Если дрон не будет эксплуатироваться в течение длительного времени, аккумулятор следует извлечь.

Утилизация аккумулятора

- Если аккумулятор Intelligent Flight Battery не работает и не разряжается полностью, обратитесь к квалифицированному специалисту по утилизации или переработке аккумуляторов за дальнейшей помощью.
- Следует немедленно утилизировать аккумулятор, если он не включается после истощения.

Транспортировка

Аккумуляторы Intelligent Flight Battery необходимо хранить в хорошо проветриваемых местах.

Компания вправе вносить изменения в содержание данного документа.

Актуальную редакцию документа можно загрузить с веб-сайта: <http://www.dji.com/matrice-200-series>

MATRICE и DJI являются товарными знаками компании DJI.
© 2017 DJI. Все права защищены.

DJI Support

DJI 技术支持

DJI 技術支援

DJI サポート

DJI 고객지원

DJI Support

Servicio de asistencia de DJI

Service client DJI

Assistenza DJI

DJI-ondersteuning

Suporte DJI

Техническая поддержка DJI

<http://www.dji.com/support>

If you have any questions about this document, please contact DJI by sending a message to **DocSupport@dji.com**.

如果您对说明书有任何疑问或建议，请通过以下电子邮箱联系我们：
DocSupport@dji.com

Printed in China.
中国印制